

**GUIDE D'INSTALLATION ET D'UTILISATION
HANDLEIDING VOOR INSTALLATIE EN GEBRUIK
MODALITÀ DI UTILIZZO E INSTALLAZIONE
INSTRUCCIONES DE USO E INSTALACIÓN
MODO DE EMPREGO E DE INSTALAÇÃO
USER AND INSTALLATION INSTRUCTIONS
INSTALLATIONS- UND BEDIENUNGSANLEITUNG**

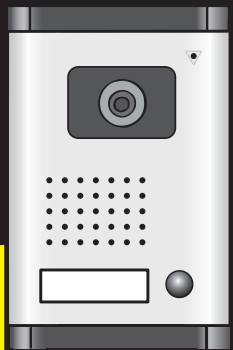

CE

WEVP 2100 E

SER.R1

ATTENTION : LES OPTIONS WEBC 42 ET WEBS 42 NE SONT PAS COMPATIBLES AVEC CE VISIOPHONE.

OPGELET: DE OPTIE'S WEBC 42 EN WEBS 42 PASSEN NIET BIJ DEZE VISIOFOON.

ATTENZIONE : LE OPZIONE WEBC 42 E WEBS 42 NON SONO COMPATIBILI CON QUESTO VIDEOCITOFONO.

ATENCIÓN: LAS OPCIONES WEBC 42 Y WEBS 42 NO SON COMPATIBLES CON ESTE VIDEOPORTERO.

ATENÇÃO : AS OPÇÕES WEBC 42 E WEBS 42 NÃO SÃO COMPATÍVEIS COM ESTE VIDEOFONE.

CAUTION: THE WEBC 42 AND WEBS 42 OPTIONS ARE NOT COMPATIBLE WITH THIS VIDEO DOOR PHONE.

ACHTUNG: DIE OPTIONEN WEBC 42 UND WEBS 42 SIND NICHT KOMPATIBEL MIT DIESEM VISIOPHONE.



Ed. 09-2008 V3

1. DESCRIPTIF / PRODUKTINFORMATIE / DESCRIZIONE / DESPIECE DEL PRODUCTO / DESCRICAO / DESCRIPTION / BESCHREIBUNG

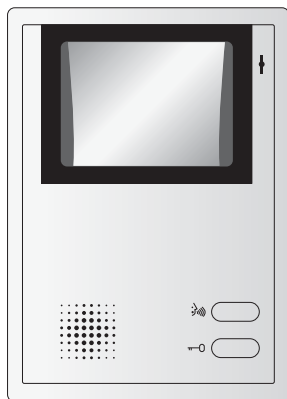

**MONITEUR - MONITOR
SCHERMO - MONITOR
MONITOR - MONTOR
MONITOR**



**CAMÉRA - KAMERA
TELECAMERA - CÁMARA
CÂMARA - CAMERA
KAMERA**

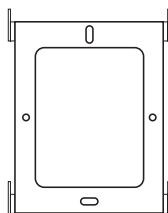

**SUPPORT MURAL
MUURSTEUN
SUPPORTO MURALE
SOPORTE DE PARED
SUPORTE DE PAREDE
WALL SUPPORT
WANDHALTERUNG**

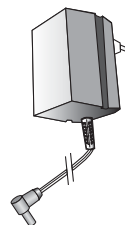

**ADAPTATEUR
ADAPTER
ADATTATORE
ADAPTADOR
ADAPTADOR
ADAPTER
ADAPTER**

F - Ce visiophone est composé d'un poste de réponse intérieur avec écran et d'une platine extérieure avec interphone et caméra permettant de voir et de communiquer avec le visiteur qui a sonné. Il est facile d'installation puisque seulement 6 fils sont nécessaires pour toutes les fonctions : sonnerie, image vidéo, interphone et commande de l'ouvre-porte. Pour un usage efficace, veuillez lire attentivement ce manuel d'instructions.

NL - Deze visiofoon bestaat uit een binnenpost met monitor en een buitenpost met een intercom en een kamera, die het mogelijk maakt de bezoeker te zien en met de bezoeker te spreken. Makkelijk te installeren want voor het aansluiten van de camera op de monitor zijn slechts 6 draden nodig voor alle functie's: bel, beeld, intercom en deuropener. Voor een efficiënt gebruik, lees deze handleiding aandachtig door.

IT - Questo visiofono è composto da un posto ricevitore interno con schermo e da una pulsantiera esterna con interfono e telecamera che permettono di vedere e di comunicare con il visitatore che ha suonato. E' molto facile installarlo poichè solo 6 fili sono necessari per tutte le funzioni : chiamata, immagine video, interfonia, e apertura della porta. Per un uso efficace del materiale, leggete attentamente questo manuale.

ES - Este videoportero se compone de un monitor de respuesta interior con pantalla y de una plati-na exterior con interfono y con una cámara que permite identificar visualmente y hablar con la per-sona que ha llamado. Es fácil de instalar, ya que sólo son necesarios 6 cables para poder utilizar todas las funciones: timbre, imagen, vídeo, interfono y mando abrepuerta. Para una correcta uti-lización, lea detenidamente este manual de instrucciones.

PT - Este vídeo-porteiro é constituído por um monitor interior com ecrã e por uma placa exterior com interfone e câmara que permitem identificar visualmente e comunicar com o visitante que tocou. É fácil de instalar pois apenas 6 fios são necessários para todas as funcionalidades: campain-ha, imagem de vídeo, interfone e comando do abre-porta. Para um uso eficaz, leia atentamente as instruções seguintes.

EN - This video door phone is composed of an internal answering unit with screen and a roadside panel equipped with a door phone and a camera which enable seeing and communicating with the visitor who called. It is easy to install because only 2 wires are necessary for all the functions: ring tone, video image, door phone and door-opener control. For an efficient use, please read carefully this instruction manual.

D - Dieses Visiophone besteht aus einer Innensprechstelle mit Bildschirm und einer Außensprechstelle mit Sprechanlage und Kamera, mit denen der Besucher gesehen und mit ihm gesprochen werden kann. Seine Installation ist einfach, da nur 6 Drähte für alle Funktionen notwen-dig sind: Klingel, Videobild, Sprechanlage und Türöffner. Für eine wirksame Verwendung, lesen sie bitte aufmerksam diese Bedienungsanleitung durch.

2. NOMENCLATURE / NOMENCLATUUR / DESIGNAZIONE ELEMENTI / DESPIECE DEL PRODUCTO / NOMENCLATURA / SPECIFICATION / STÜCKLISTE

a. Écran

1. Haut-parleur de la sonnerie et du son en provenance de la platine de rue.
2. Prise pour la fiche 15 V de l'adaptateur (adaptateur à raccorder sur une installation conforme aux normes en vigueur NFC 15-100 pour la France).
3. Ecran de contrôle sur lequel apparaît le visage du visiteur
4. Micro pour converser avec votre visiteur.
5. Communication avec la platine de rue.
6. Commande " OUVRE-PORTE " : appuyer sur cette touche pour ouvrir la porte (si un système de fermeture est installé).

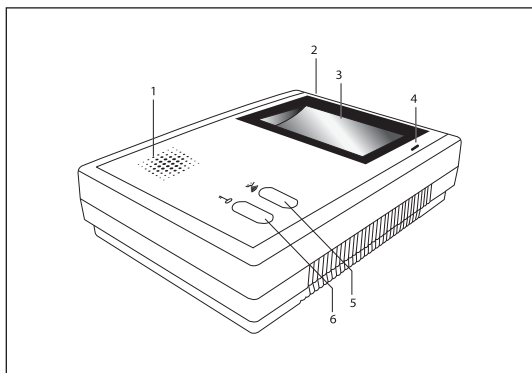

a. Monitor

1. Luidspreker van de beltoon en geluid vanaf de buitenpost
2. Stopcontact voor de 15 V stekker van de adapter (de adapter moet aangesloten worden op een installatie die aan de Franse normen NFC 15-100 voldoet).
3. Controle scherm waarop het gezicht van de bezoeker verschijnt.
4. Microfoon om met de bezoeker te kunnen spreken.
5. Verbinding met de buitenpost.
6. Bediening "DEUROPENER": op deze knop drukken om de deur te ontsluiten (als er een systeem van deurontgrendeling is aangebracht).

a. Schermo

1. Altoparlante della suoneria e dell'audio proveniente dal posto esterno.
2. Presa per la spina 15V dell'adattatore. (Collegare l'adattatore ad una presa di corrente conforme alle norme vigenti).
3. Monitor dove appare l'immagine del visitatore.
4. Microfono per conversare con il visitatore.
5. Comunicazione con il posto esterno.
- 6- Pulsante "APRIPORTA": premendo questo pulsante potete aprire la porta. (se avete installato una serratura elettrica).

a. Pantalla

1. Altavoz de la melodía y del sonido procedente de la pletina de calle.
2. Enchufe para la clavija 15 V del adaptador (el adaptador debe conectarse a una instalación conforme a las normas vigentes NFC 15-100 en el caso de Francia).
3. Pantalla de control en la que aparece la cara del visitante.
4. Micro para charlar con su visitante.
5. Comunicación con la pletina de calle.
- 6- Accionamiento "ABREPUERTA": pulse esta tecla para abrir la puerta (siempre que haya un sistema de cierre instalado).

a. Ecrã

1. Altifalante de campainha e de som proveniente da placa de rua.
2. Tomada para ficha de 15 V do adaptador (adaptador a conectar em instalação que esteja conforme as normas em vigor NFC 15-100 para a França).
3. Ecrã de controlo em que aparece o rosto do visitante.
4. Microfone de diálogo com o seu visitante.
5. Comunicação com a placa da rua.
6. Comando " ABRE-PORTA " : carregar nesta tecla para abrir a porta (apenas no caso de estar instalado um sistema de fecho).

a. Monitor

1. Speaker for ring tone and sound coming from the roadside panel.
2. Outlet for the 15 V plug of the adapter (adapter to connect to an installation compliant with NCF 15-100 standards in force in France).
3. Control screen on which appears the visitor's face
4. Microphone to communicate with the visitor.
5. Communication with the roadside panel.
6. "DOOR-OPENER" control: Press this key to open the door (if a closure system is installed).

a. Monitor

1. Lautsprecher für die Klingel und den Ton von der Außensprechstelle.
2. Buchse für den 15V Stecker des Adapters (der Adapter muss an eine Installation angeschlossen werden, die den gültigen Normen in Frankreich NFC 15-100 entsprechen).
3. Kontrollbildschirm, auf dem das Gesicht des Besuchers erscheint.
4. Mikrofon, um mit ihrem Besucher zu sprechen.
5. Kommunikation mit der Außensprechstelle.
6. „TÜR-ÖFFNER“ Bedienung: auf diese Taste drücken, um die Tür zu öffnen (wenn ein Schließsystem installiert ist).

b. Caméra extérieure

1. Objectif de la caméra C-MOS avec iris automatique
2. Haut parleur : permet de se faire entendre à l'extérieur.
- 3 - 4. Porte-nom et bouton d'appel : lorsqu'on appuie sur ce bouton, la sonnerie se fait entendre à l'intérieur et à l'extérieur, l'écran et la caméra se mettent en fonction.
5. Micro : permet au visiteur de communiquer vers l'intérieur.

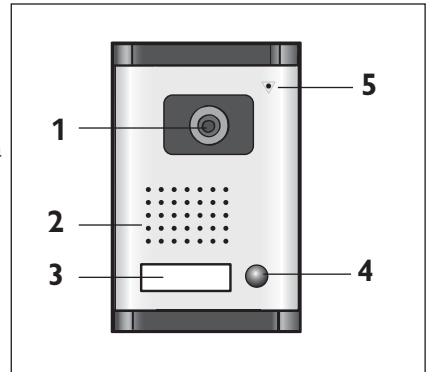

b. Buitenpost

1. Lens van de C-MOS kamera met automatische sluiting
2. Luidspreker: hiermee hoort de bezoeker u
- 3 - 4. Naamplaat en belknop: als op de knop gedrukt wordt, zal de bel klinken in de binnen- en de buitenpost, de monitor en de kamera treden in werking.
5. Microfoon: hiermee kan de bezoeker met u praten.

b. Pulsantiera esterna

1. Obiettivo della telecamera C-MOS con otturatore automatico
2. Alto parlante : permette di farsi sentire al di fuori.
- 3 - 4. Cartellino porta nome e pulsante di chiamata : quando si preme questo tasto, la chiamata viene ripercuotata dentro e fuori casa, lo schermo e la telecamera vengono accesi e si possono sentire le persone fuori.
5. Microfono : permette al visitatore di parlare coll'interno

b. Cámara exterior

1. Objetivo de la cámara C-MOS con iris automático.
2. Altavoz: permite ser escuchado en el exterior.
- 3 - 4. Portaetiquetas y botón de llamada: cuando se pulsa este botón, en el interior se oye el timbre y en el exterior la pantalla y la cámara se ponen en funcionamiento.
5. Micro: permite que la persona que llama pueda comunicarse con el interior.

b. Cámara exterior

1. Objetivo de la cámara C-MOS con iris automático.
2. Altavoz: permite ser escuchado en el exterior.
- 3 - 4. Portaetiquetas y botón de llamada: cuando se pulsa este botón, en el interior se oye el timbre y en el exterior la pantalla y la cámara se ponen en funcionamiento.
5. Micro: permite que la persona que llama pueda comunicarse con el interior.

b. Roadside camera

- 1 . Auto focus C-MOS camera lens
- 2 . Speaker: allows to be heard outside.
- 3 - 4. Name holder and call button: when pressing this button, the internal and external units ring, the camera and the monitor start working.
- 5 . Microphone: enables the visitor to communicate with the internal unit.

b. Außenkamera

- 1 . C-MOS Kameraobjektiv mit automatischer Iris.
- 2 . Lautsprecher: damit können sie außen gehört werden.
- 3 - 4. Namensschild und Ruftaste: Wenn auf diese Taste gedrückt wird, ertönt die Klingel im Haus und draußen, der Bildschirm und die Kamera schalten sich ein.
- 5 . Mikrofon: Ermöglicht dem Besucher, mit den Hausbewohnern zu kommunizieren.

3. INSTALLATION / INSTALLATIE / INSTALLAZIONE/ INSTALACIÓN / INSTALAÇÃO / INSTALLATION / INSTALLATION

a. Installation du poste de réponse (écran)

1. Fixer le support mural (2).
2. Raccorder les fils venant de la caméra extérieure en respectant le schéma de câblage (pages 11 & 15).
3. Mettre en place l'écran (1) sur le support mural (2).
4. Après avoir raccordé la caméra, brancher la fiche d'alimentation (3).

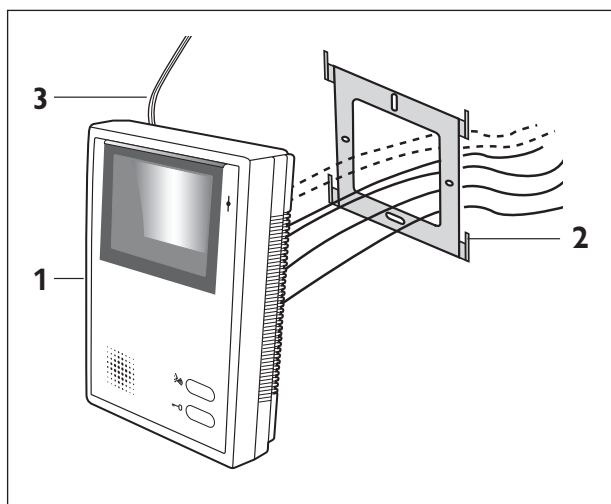

a. Installatie van de binnenpost

1. Plaats de muursteun (2).
2. Sluit de draden die van de buitenpost komen aan op de binnenpost volgens het schema (blz. 12 & 16).
3. Plaats de monitor (1) op de muursteun (2)
4. Nadat de draden van de buitenpost aangesloten zijn, kan de voeding aangesloten worden (3).

a. Installazione del posto ricevitore (schermo)

1. Fissare il supporto murale (2)
2. Collegare i fili che escono dalla pulsantiera esterna secondo lo schema di collegamento in pagina 12 & 17
3. Sistemare lo schermo (1) sull'apposito supporto murale (2)
4. Dopo avere collegato la telecamera al visiofono, allacciare alla rete (3)

a. Instalación de la pantalla

1. Fijar el soporte de pared (2).
2. Conectar los cables procedentes de la cámara exterior conforme a uno de los esquemas de cableado (página 13 & 18).
3. Colocar la pantalla (1) en el soporte de pared (2).
4. Una vez conectada la cámara, conectar el enchufe de alimentación (3).

a. Instalação do monitor de resposta (ecrã)

1. Fixe o suporte de parede (2).
2. Conecte os fios da câmara exterior conforme o esquema de conexão (página 13 & 19).
3. Instale o ecrã (1) no suporte de parede (2).
4. Depois de ter realizado a ligação à câmara, ligue a ficha da alimentação (3).

a. Installing the answering unit (screen)

1. Fix the wall-mounted support (2).
2. Connect the wires from the external camera observing the wiring diagram (page 14 & 20).
3. Put the screen (1) on the wall support (2).
4. Once the camera connected, connect the power plug (3).

a. Installation der Sprechanlage (Bildschirm)

1. Die Wandhalterung (2) befestigen.
2. Die Drähte der Außenkamera anschließen, dabei das Verdrahtungsschema (Seite 14 & 21) beachten.
3. Den Bildschirm (1) auf die Wandhalterung (2) setzen.
4. Nachdem die Kamera angeschlossen wurde, den Stecker in die Steckdose stecken (3).

b. Installation de la caméra extérieure

1. Encastrer la boîte plastique (3) en prenant soin de ne pas obstruer les écrous de fixation de la platine
2. Enlever les 2 caches vis (4) à l'aide d'un petit tournevis à placer dans l'encoche (5)
3. Raccorder le câble de liaison en respectant le schéma de câblage (pages 11 & 15)
4. Fixer la platine sur la boîte d'encastrement à l'aide des 2 vis fournies (2)
5. Remonter les 2 cache-vis (4)

La caméra étant encastree, nous vous conseillons vivement d'abriter celle-ci de la pluie à l'aide d'une tuile inclinée ou autre moyen à votre convenance

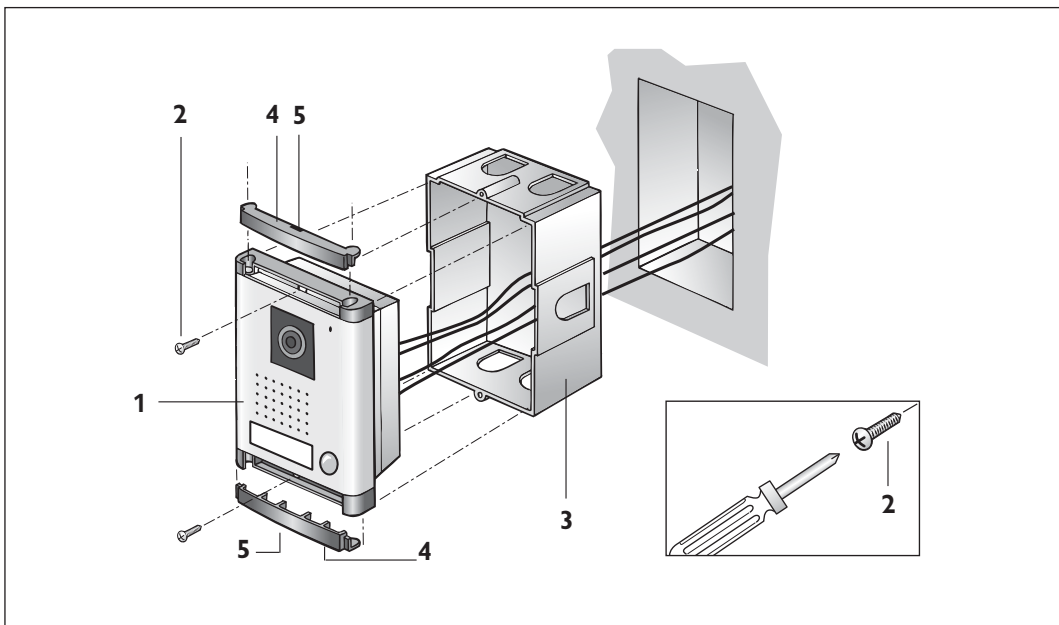

b. Installatie van de buitenpost

1. Bouw de inbouwkast (3) in de muur ervoor zorgend dat de gaten voor de verdere bevestiging vrij blijven
2. Haal de twee afdekplaatjes (4) weg door in de gaten 5 een schroevendraaier te steken
3. Sluit de draden aan volgens het schema (pag. 12 & 16)
4. Schroef de buitenpost op de inbouwkast met de bijgeleverde schroeven en de sleutel (2)
5. Plaats de twee afdekplaatjes terug (4)

Aangezien deze camera ingebouwd is, raden wij u ten sterkste aan deze tegen de regen te beschutten met behulp van een schuin geplaatste dakpan of op ieder ander geschikte manier.

b. Installare la pulsantiera esterna

1. Incassare la scatola di plastica (3) nel muro ; proteggere i buchi riservati alle viti del supporto
2. Togliere i due nascondi-viti (4) con un piccolo cacciavite
3. Collegare il cavo secondo il disegno di collegamento in pagina 12 & 17
4. Fissare il supporto metallico sulla scatola da incasso colle 2 apposite viti fornite colla chiave di montaggio (2)
5. Chiudere i due tappi nascondi-viti (4)

La cinepresa essendo incastrata, vi consigliamo vivamente di proteggere della pioggia con l'aiuto di una tegola inclinata o di un altro mezzo alla vostra convenienza.

b. Instalación de la cámara exterior

1. Encastrar la caja de plástico (3) teniendo cuidado de no obstruir las tuercas de fijación de la pletina.
2. Sacar los 2 escudos (4) introduciendo un pequeño destornillador en las ranuras (5)
3. Conectar el cable de unión según el esquema de cableado (página 13 & 18).
4. Fijar el panel en la caja encastrada con los 2 tornillos especiales que se proporcionan con llave de montaje (2).
5. Volver a montar los 2 escudos (4)

Dado que la cámara va encastrada, le aconsejamos protegerla de la lluvia por una teja inclinada o cualquier otro medio que considere conveniente.

b. Instalação da câmara exterior

1. Encastre a caixa plástica (3) tendo cuidado para não obstruir as porcas de fixação da placa.
2. Retire os 2 protectores dos parafusos (4) com uma pequena chave de fendas ao ser introduzida no entalhe (5).
3. Conecte o cabo de ligação conforme o esquema de conexão (página 13 & 19).
4. Fixe a placa à caixa de encastramento com os 2 parafusos especiais fornecidos com uma chave de montagem (2).
5. Monte de novo os 2 protectores dos parafusos (4).

É fortemente aconselhável proteger contra a chuva este modelo de câmara encastrada com um tijolo inclinado ou por outro meio que lhe convenha.

b. Installing the external camera

1. Flush mount the plastic box (3) taking care not to block the locking nuts of the roadside panel.
2. Remove the 2 screw covers (4) with a small screwdriver to put in the notch (5)
3. Plug the connecting wire observing the wiring diagram (page 14 & 20)
4. Fix the roadside panel on the flush-mounted box with 2 special screws supplied (2)
5. Install the 2 screw covers (4)

As the camera is flush-mounted, we strongly advice you to protect it from the rain with an inclined tile or any other mean.

b. Installation der Außenkamera

1. Einbau des Plastikgehäuses (3), dabei darauf achten, dass die Befestigungsschrauben der Außensprechstellen nicht verschlossen werden.
2. Die zwei Schraubenabdeckungen (4) mit Hilfe eines kleinen Schraubenziehers entfernen, indem dieser in die Einkerbung (5) gesteckt wird.
3. Das Verbindungskabel anschließen, dabei das Verdrahtungsschema (Seite 14 & 21) beachten.
4. Die Außenstelle auf dem Einbaugehäuse mit Hilfe der 2 mitgelieferten Schrauben (2) befestigen.
5. Die 2 Schraubenabdeckungen (4) wieder anbringen.

Die eingebaute Kamera sollte auf jeden Fall vor Regen geschützt werden mit Hilfe einer schräg eingebauten Dachpfanne oder durch andere geeignete Mittel.

4. CABLAGE / AANSLUITINGEN / CABLAGGIO / CABLEADO / LIGAÇÃO / WIRING / VERDRAHTUNG

a. Raccordement du visiophone

1. Bien raccorder les fils suivant ce schéma de câblage
2. Pour raccorder la caméra 6 fils seulement sont nécessaires pour toutes les fonctions : sonnerie, image vidéo, interphone et commande de l'ouvre-porte

 **Il ne faut en aucun cas doubler les fils pour en augmenter la section**

Bien respecter la polarité entre l'écran et la caméra extérieure (aucune polarité à respecter pour la commande de l'ouvre-porte)

- Borne "1" de l'écran sur la borne "1" de la caméra
- Borne "2" de l'écran sur la borne "2" de la caméra
- Borne "3" de l'écran sur la borne "3" de la caméra
- Borne "4" de l'écran sur la borne "4" de la caméra

Important :

- La gâche ou la serrure électrique que vous allez installer, devra impérativement être équipée d'une mémoire mécanique comme toutes les références EXTEL.
- Pour le câblage bien se référer à l'étiquette collée au dos du moniteur et au dos de la caméra

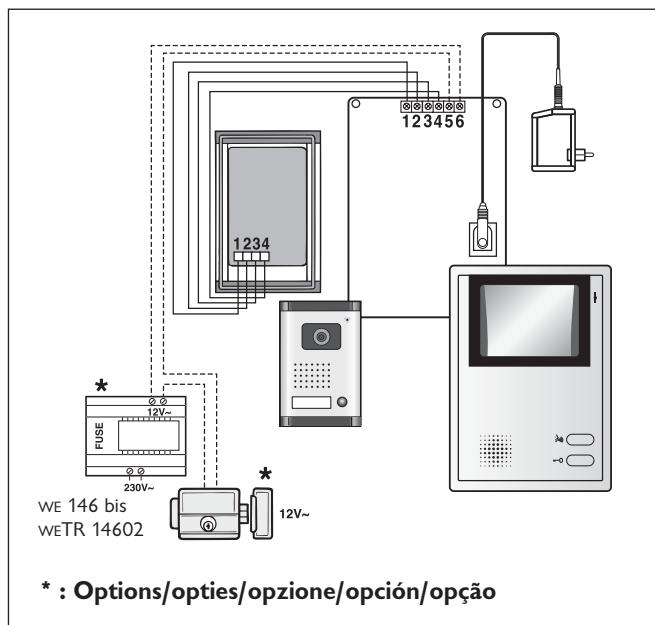

a. Aansluiten van een visiofoon

1. Sluit de draden aan volgens het bijgaande schema
2. Er zijn slechts 6 draden nodig om alle functie's te gebruiken: bel, beeld, intercom en deuropener.



Verdubbel niet het aantal draden om de kabeldikte te vergroten

Let op de polen van de aansluiting tussen de monitor en de buitenpost (voor de aansluiting van de deuropener spelen de polen geen rol)

- “1” van de monitor naar “1” van de kamera
- “2” van de monitor naar “2” van de kamera
- “3” van de monitor naar “3” van de kamera
- “4” van de monitor naar “4” van de kamera

Belangrijk:

- De schootplaat of het elektrisch slot dat u gaat installeren moet absoluut uitgerust zijn met een mechanisch geheugen zoals alle EXTEL referenties.
- let goed op de cijfers die op de rug van de monitor en de kamera staan.

a. Collegamento del visiofono

1. collegare correttamente i fili secondo lo schema di collegamento qui dopo
2. per collegare la telecamera, ci vogliono soltanto due fili per utilizzare tutte le funzioni : chiamata, immagine video, interfonia e apertura della porta 6 fili per il comando dell'apriporta E' vietato addoppiare i fili per aumentare la sezione



Rispettare la polarità tra lo schermo e la pulsantiera esterna

Invece nessuna polarità da rispettare per l'apriporta

Morsetto 1 dello schermo col morsetto 1 della telecamera

Morsetto 2 dello schermo col morsetto 2 della telecamera

Morsetto 3 dello schermo col morsetto 3 della telecamera

Morsetto 4 dello schermo col morsetto 4 della telecamera

Importante :

- L'apriporta o la serratura elettrica che state per collegare sui morsetti della telecamera devono avere imperativamente lo stesso sistema di memoria meccanico come tutti i riferimenti EXTEL.
- Per il collegamento, riferirsi all'etichetta fissata al didietro del monitore e della telecamera.

a. Conexión del videoportero

1. Conectar bien los cables siguiendo este esquema de cableado.
2. Solamente son necesarios 6 cables para la conexión de la cámara y para poder utilizar todas las funciones: timbre, imagen vídeo, interfono y mando abrepuerta



No ponga nunca el doble de cables para aumentar la sección

Respetar la polaridad entre la pantalla y la cámara exterior
(para el accionamiento del abrepuerta no hay que respetar ninguna polaridad)

- Borne “1” de la pantalla con el borne “1” de la cámara
- Borne “2” de la pantalla con el borne “2” de la cámara
- Borne “3” de la pantalla con el borne “3” de la cámara
- Borne “4” de la pantalla con el borne “4” de la cámara

Importante :

- El cerradero o la cerradura eléctrica que vaya a instalar deberá estar obligatoriamente provista de una memoria mecánica como todas las referencias EXTEL.
- Para efectuar el cableado preste mucha atención a la etiqueta pegada en la parte de atrás del monitor y de la cámara.

a. Ligação do vídeo-porteiro

1. Ligue correctamente os fios conforme o esquema de conexão.
2. Para a câmara, apenas 6 fios são necessários para todas as funcionalidades: campainha, imagem de vídeo, interfone e comando do abre-porta.



Nunca dobre os fios para aumentar a secção

Respeite rigorosamente a polaridade entre o ecrã e a câmara exterior
(não é preciso respeitar nenhuma polaridade para o comando do abre-porta)

- Terminal “1” do ecrã com o terminal “1” da câmara
- Terminal “2” do ecrã com o terminal “2” da câmara
- Terminal “3” do ecrã com o terminal “3” da câmara
- Terminal “4” do ecrã com o terminal “4” da câmara

Importante :

- A chapatesta ou a fechadura eléctrica que queira instalar, deve ser obrigatoriamente equipada com uma memória mecânica, como todas as referências EXTEL.
- Para a ligação, refira-se rigorosamente à etiqueta colada na face posterior do monitor e na face posterior da câmara.

a. Connecting the video door phone

1. Connect the following wires according to the wiring diagram
2. To connect the camera, only 6 wires are necessary for all the functions: ring tone, video image, door phone and door-opener control.



In any case, do not double the wires to increase size

Observe the polarity between the screen and the external camera (no polarity is to be observed for the door-opener control)

- Terminal "1" from the screen to the terminal "1" of the camera
- Terminal "2" from the screen to the terminal "2" of the camera
- Terminal "3" from the screen to the terminal "3" of the camera
- Terminal "4" from the screen to the terminal "4" of the camera

Important :

- The strike or electrical lock you are going to install has to be imperatively equipped with a mechanical memory like all EXTEL references
- For the wiring report to the label stuck on the rear of the monitor and the rear of the camera.

a. Anschluss des Visiophones

1. Die Drähte gemäß dieses Verdrahtungsschemas anschließen.
2. Um die Kamera anzuschließen, werden nur 6 Drähte für alle Funktionen benötigt: Klingel, Videobild, Sprechanlage und Türöffner.



In keinem Fall sollten die Drähte verdoppelt werden, um den Querschnitt zu erhöhen.

Die Polaritäten zwischen dem Bildschirm und der Außenkamera respektieren.

(Für den Türöffner sind keine Polaritäten zu beachten)

- Verbindungsklemme « 1 » vom Bildschirm auf die Verbindungsklemme « 1 » der Kamera
- Verbindungsklemme « 2 » vom Bildschirm auf die Verbindungsklemme « 2 » der Kamera
- Verbindungsklemme « 3 » vom Bildschirm auf die Verbindungsklemme « 3 » der Kamera
- Verbindungsklemme « 4 » vom Bildschirm auf die Verbindungsklemme « 4 » der Kamera

Wichtig :

- Wenn ein Türöffner oder Elektroschloss angeschlossen wird, müssen diese unbedingt über einen mechanischen Speicher verfügen, wie alle EXTEL Artikel.
- Für die Verdrahtung beziehen sie sich bitte auf das auf der Monitorrückseite oder Kamerarückseite befestigte Etikett.

b. Schéma de câblage pour la commande d'un automatisme de portail

Pour la commande d'un automatisme de portail raccorder directement les bornes «commande auxiliaire» de votre automatisme sur les bornes 5 et 6

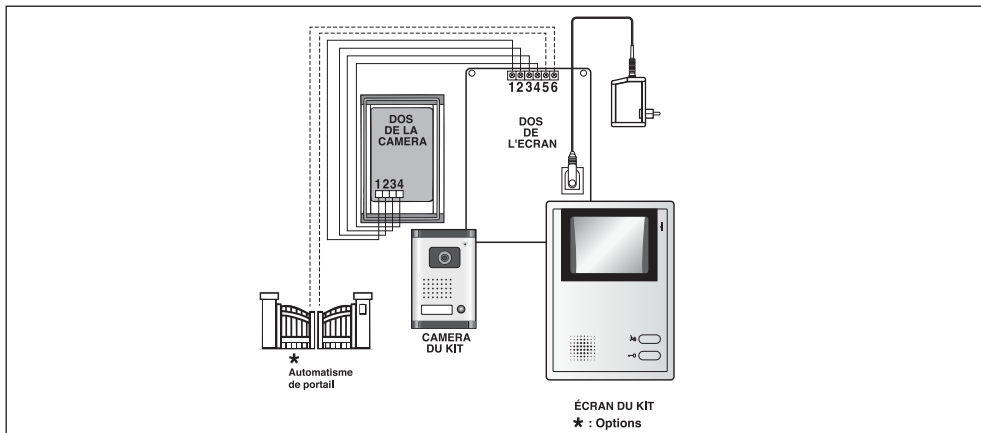

c. Section des câbles

DISTANCE de la caméra à l'écran	INSTALLATION	CABLE à utiliser	OBSERVATIONS
de 1 à 25 m	SANS gâche ou serrure électrique	4 fils 6/10°	
	AVEC gâche ou serrure électrique	4 fils 6/10° +2 fils 6/10°	Prévoir une serrure ou une gâche électrique Extel et un transformateur 230V~/12V~ EXTEL we 146 bis, weTR 14602
	AVEC un automatisme de portail	4 fils 6/10° +2 fils 6/10°	Raccorder directement sur les bornes «commande extérieure» de l'automatisme de portail les bornes 5 - 6 du moniteur
de 25 m à 50 m	SANS gâche ou serrure électrique	+ 4 fils 1,5 mm ²	
	AVEC gâche ou serrure électrique	+ 4 fils 1,5 mm ² + 2 fils 1,5 mm ²	Prévoir une serrure ou une gâche électrique Extel et un transformateur 230V~/12V~ EXTEL we 146 bis, weTR 14602
	AVEC un automatisme de portail	4 fils 1,5 mm ² +2 fils 6/10°	Raccorder directement sur les bornes «commande extérieure» de l'automatisme de portail les bornes 5 - 6 du moniteur
de 50 à 100 m	SANS gâche ou serrure électrique	+ 4 fils 1,5 mm ²	
	AVEC gâche ou serrure électrique	+ 4 fils 1,5 mm ² + 2 fils 1,5 mm ²	Prévoir une serrure ou une gâche électrique Extel et un transformateur 230V~/12V~ EXTEL we 146 bis, weTR 14602
	AVEC un automatisme de portail	+ 4 fils 1,5 mm ² + 2 fils 1,5 mm ²	Raccorder directement sur les bornes «commande extérieure» de l'automatisme de portail les bornes 5 - 6 du moniteur

Attention : il ne faut en aucun cas doubler les fils pour en augmenter la section

b. Aansluitschema voor een poortopener

De aansluiting van een poortopener gebeurt op de aansluiting «externe bediening» van de poortopener op de punten 5-6 van de monitor

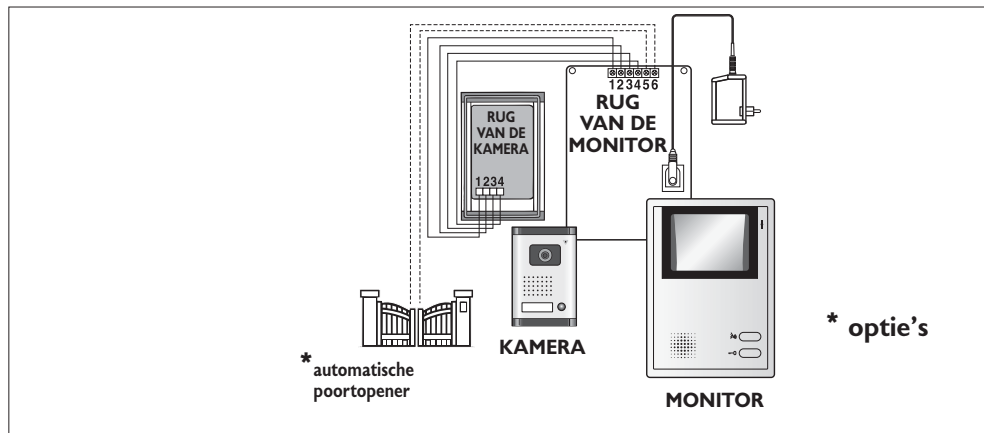

c. Dikte van de kabels

AFSTAND tussen de kamera en de monitor	DEUROPER	TE GEBRUIKEN DRAAD	OPMERKINGEN
1 m tot 25 m	ZONDER elektrisch slot of schootplaat	4 draden 6/10°	
	MET elektrisch slot of schootplaat	4 draden 6/10° + 2 draden 6/10°	Gebruik elektrisch slot of schootplaat EXTEL en een transformator 230V~/12V~ EXTEL we 146 bis, weTR 14602
	MET automatische poortopener	4 draden 6/10° + 2 draden 6/10°	Van de externe bediening van de poortopener naar 5 - 6
25 m tot 50 m	ZONDER elektrisch slot of schootplaat	4 draden 1,5 mm ²	
	MET elektrisch slot of schootplaat	4 draden 1,5 mm ² + 2 draden 1,5 mm ²	Gebruik elektrisch slot of schootplaat EXTEL en een transformator 230V~/12V~ EXTEL we 146 bis, weTR 14602
	MET automatische poortopener	4 draden 1,5 mm ² + 2 draden 6/10°	Van de externe bediening van de poortopener naar 5 - 6
50 m tot 100 m	ZONDER elektrisch slot of schootplaat	4 draden 1,5 mm ²	
	MET elektrisch slot of schootplaat	4 draden 1,5 mm ² + 2 draden 1,5 mm ²	Gebruik elektrisch slot of schootplaat EXTEL en een transformator 230V~/12V~ EXTEL we 146 bis, weTR 14602
	MET automatische poortopener	4 draden 1,5 mm ² + 2 draden 1,5 mm ²	Van de externe bediening van de poortopener naar 5 - 6



Sluit nooit een dubbeldraad aan om de dikte van de draden te vergroten

b. schema di collegamento per il comando dell'apertura del cancello

Per il comando dell'apertura di cancello, collegare direttamente i morsetti «comando ausiliario» dell'automazione cancello sui terminali 5-6 del monitor

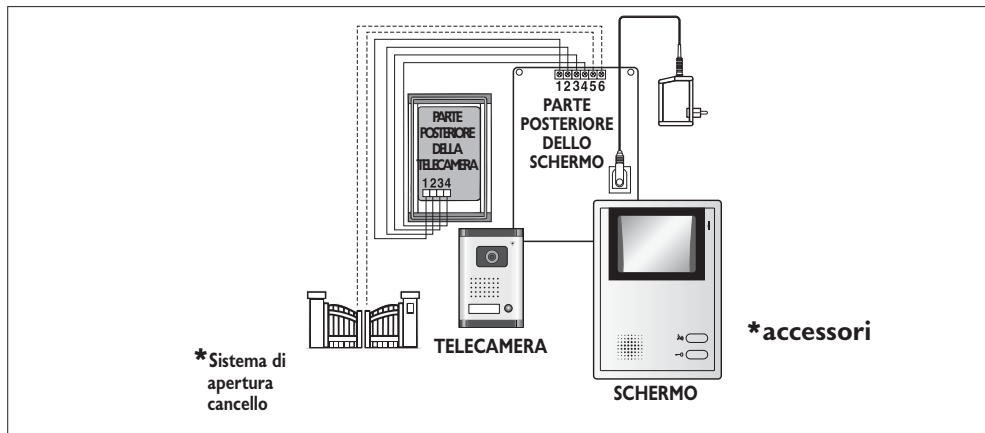

c. sezione dei cavi

DISTANZA dalla telecamera	INSTALLAZIONE	CAVO da utilizzare	OSSERVAZIONI
da 1 a 25 m	senza apriporta o serratura elettrica	4 fili 6/10°	
	con apriporta o serratura elettrica	4 fili 6/10° + 2 fili 6/10°	Prevedere una apriporta con un trasformatore 230V~/12V~EXTEL WE 146 bis, WE TR 14602
	con automazione di apertura cancello	4 fili 6/10° + 2 fili 6/10°	collegare direttamente i 2 morsetti 5 - 6 sul "comando esterno" dell'automazione di cancello
da 25 m a 50 m	senza apriporta o serratura elettrica	4 fili 1,5 mm ²	
	con apriporta o serratura elettrica	4 fili 1,5 mm ² + 2 fili 1,5 mm ²	Prevedere una apriporta con un trasformatore 230V~/12V~EXTEL WE 146 bis, WE TR 14602
	con automazione di apertura cancello	4 fili 1,5 mm ² + 2 fili 6/10°	collegare direttamente i 2 morsetti 5 - 6 sul "comando esterno" dell'automazione di cancello
da 50 a 100 m	senza apriporta o serratura elettrica	4 fili 1,5 mm ²	
	con apriporta o serratura elettrica	4 fili 1,5 mm ² + 2 fili 1,5 mm ²	Prevedere una apriporta con un trasformatore 230V~/12V~EXTEL WE 146 bis, WE TR 14602
	con automazione di apertura cancello	4 fili 1,5 mm ² + 2 fili 1,5 mm ²	collegare direttamente i 2 morsetti 5 - 6 sul "comando esterno" dell'automazione di cancello



Attenti : è vietato adoppiare i cavi per aumentare la sezione

b. Esquema de cableado para el accionamiento de un automatismo de portal

Para el accionamiento de un automatismo para portal conecte directamente los bornes «accionamiento auxiliar» de su automatismo a los bornes 5 - 6 del monitor

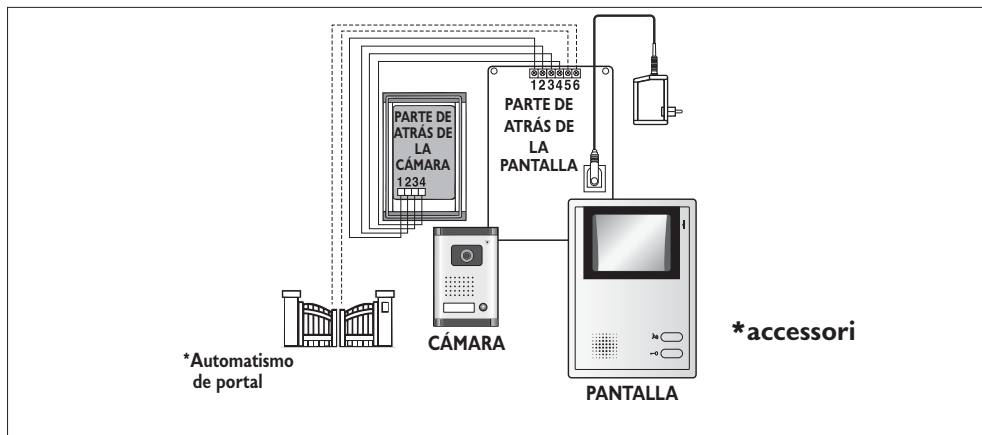

c. Sección de los cables

DISTANCIA entre la cámara y la pantalla	INSTALACIÓN	CABLE a utilizar	OBSERVACIONES
Entre 1 y 25 m	SIN cerradero o cerradura eléctrica	4 cables 6/10°	
	CON cerradero o cerradura eléctrica	4 cables 6/10° + 2 cables 6/10°	Es necesario una cerradura o un cerrado eléctrico EXTEL y un transformador 230V~/12V~ EXTEL wE 146 bis, wETR 14602
	CON un automatismo de portal	4 cables 6/10° + 2 cables 6/10°	Conectar directamente los bornes 5 - 6 con los bornes «accionamiento exterior» del automatismo de portal de la pantalla
Entre 25 y 50 m	SIN cerradero o cerradura eléctrica	4 cables 1,5 mm ²	
	CON cerradero o cerradura eléctrica	4 cables 1,5 mm ² + 2 cables 1,5 mm ²	Es necesario una cerradura o un cerrado eléctrico EXTEL y un transformador 230V~/12V~ EXTEL wE 146 bis, wETR 14602
	CON un automatismo de portal	4 cables 1,5 mm ² + 2 cables 6/10°	Conectar directamente los bornes 5 - 6 con los bornes «accionamiento» del automatismo de portal de la pantalla
Entre 50 y 100 m	SIN cerradero o cerradura eléctrica	4 cables 1,5 mm ²	
	CON cerradero o cerradura eléctrica	4 cables 1,5 mm ² + 2 cables 1,5 mm ²	Es necesario una cerradura o un cerrado eléctrico EXTEL ~/12V~ EXTEL wE 146 bis, wETR 14602
	CON un automatismo de portal	4 cables 1,5 mm ² + 2 cables 1,5 mm ²	Conectar directamente los bornes 5 - 6 con los bornes «accionamiento» del automatismo de portal de la pantalla



Atención: no ponga nunca el doble de cables para aumentar la sección.

b. Esquema de conexão para o comando de um automatismo de portão

Para o comando do automatismo de portão, conecte directamente os terminais «comando auxiliar» do automatismo aos terminais 5 - 6 .

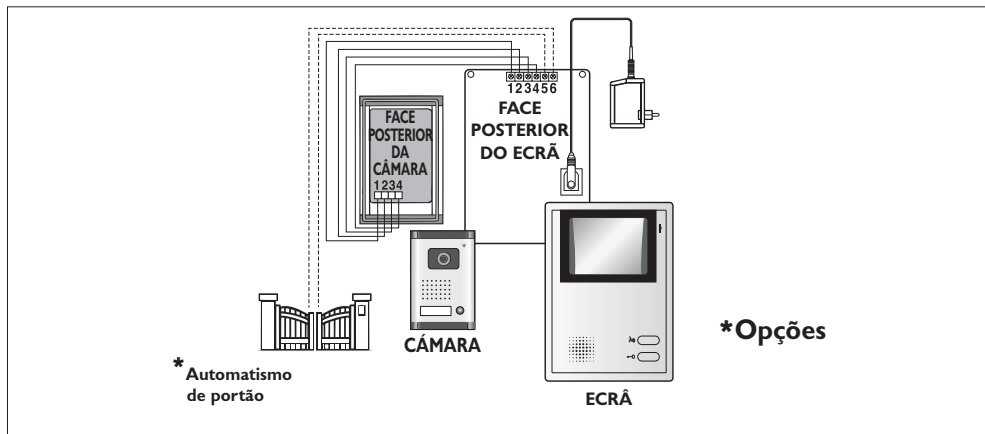

c. Secção dos cabos

Distância da câmara ao ecrã	INSTALAÇÃO	CABO a ser utilizado	OBSERVAÇÕES
de 1 a 25 m	SEM chapa-testa ou fechadura eléctrica	4 fios 6/10°	
	COM chapa-testa ou fechadura eléctrica	4 fios 6/10° + 2 fios 6/10°	Prever uma fechadura ou uma chapa-testa eléctrica Extel e um transformador 230V~/12V~ EXTEL WE 146 bis, WETR 14602
	COM um automatismo de portão	4 fios 6/10° + 2 fios 6/10°	Conectar directamente os terminais «comando exterior» do automatismo de portão aos terminais 5 - 6
de 25 m a 50 m	SEM chapa-testa ou fechadura eléctrica	4 fios 1,5 mm ²	
	COM chapa-testa ou fechadura eléctrica	4 fios 1,5 mm ² + 2 fios 1,5 mm ²	rever uma fechadura ou uma chapa-testa eléctrica Extel e um transformador 230V~/12V~ EXTEL WE 146 bis, WETR 14602
	COM um automatismo de portão	4 fios 1,5 mm ² + 2 fios 6/10°	Conectar directamente os terminais «comando exterior» do automatismo de portão aos terminais 5 - 6
de 50 a 100 m	SEM chapa-testa ou fechadura eléctrica	4 fios 1,5 mm ²	
	COM chapa-testa ou fechadura eléctrica	4 fios 1,5 mm ² + 2 fios 1,5 mm ²	rever uma fechadura ou uma chapa-testa eléctrica Extel e um transformador 230V~/12V~ EXTEL WE 146 bis, WETR 14602
	COM um automatismo de portão	4 fios 1,5 mm ² + 2 fios 1,5 mm ²	Conectar directamente os terminais «comando exterior» do automatismo de portão aos terminais 5 - 6



atenção: nunca dobre os fios para aumentarem a secção

b. Wiring diagram for controlling an automatic gate opener

For controlling an automatic gate opener, directly connect the “auxiliary control” pins of your automatic gate opener to the pins 5 and 6.

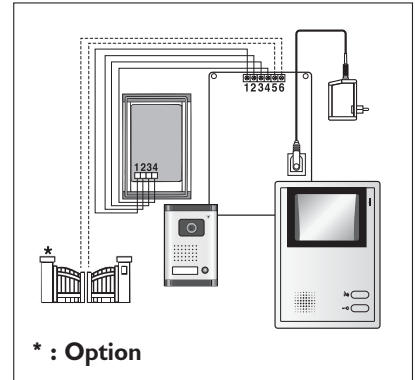

c. Cable size

DISTANCE from the camera to the screen	INSTALLATION	CABLE to be used	COMMENTS
from 1 to 25 m	WITHOUT strike or electrical lock	Four 6/10° wires	
	WITH strike or electrical lock	Four 6/10° wires + Two 6/10° wires	Use an Extel electrical strike or lock and a EXTEL WETR 14602, 230V~/12V~ transformer
	WITH an automatic gate opener	Four 6/10° wires + Two 6/10° wires	Connect directly the “external control” pins of the automatic gate opener to the pins 5-6 of the monitor
from 25 m to 50 m	WITHOUT strike or electrical lock	Four 1.5 mm2 wires	
	WITH strike or electrical lock	Four 1.5 mm2 wires + Two 1.5 mm2 wires	Use an Extel electrical strike or lock and a EXTEL WETR 14602, 230V~/12V~ transformer
	WITH an automatic gate opener	Four 1.5 mm2 wires + Two 1.5 mm2 wires	Connect directly the “external control” pins of the automatic gate opener to the pins 5-6 of the monitor
from 50 to 100 m	WITHOUT strike or electrical lock	Four 1.5 mm2 wires	
	WITH strike or electrical lock	Four 1.5 mm2 wires + Two 1.5 mm2 wires	Use an Extel electrical strike or lock and a EXTEL WETR 14602, 230V~/12V~ transformer
	WITH an automatic gate opener	Four 1.5 mm2 wires + Two 1.5 mm2 wires	Connect directly the “external control” pins of the automatic gate opener to the pins 5-6 of the monitor



In any case, do not double the wires to increase size

b. Verdrahtungsschema für die Bedienung eines Torantriebs

Für die Bedienung einer Torautomatik diese direkt an den Verbindungsklemmen „Zusatzantrieb“ ihrer Automatik auf den Verbindungsklemmen 5 und 6 anschließen.

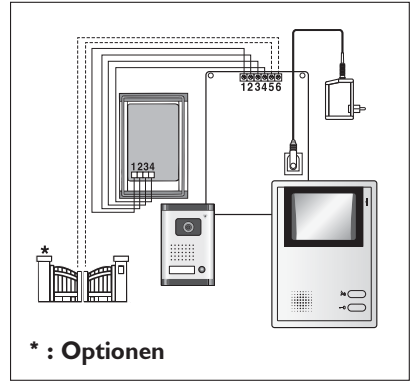

c. Kabelabschnitt



ENTFERNUNG der Kamera zum Bildschirm	INSTALLATION	Zu verwendende DRÄHTE	BEOBACHTUNGEN
von 1 bis 25 m	OHNE Türöffner oder Elektroschloss	4 Drähte 6/10°	
	MIT Türöffner oder Elektroschloss	4 Drähte 6/10° + 2 Drähte 6/10°	Ein Extel Türöffner oder Elektroschloss und einen 230 V~/12V~ Transformator EXTEL WETR 14602 vorsehen.
	MIT einer Torautomatik	4 Drähte 6/10° + 2 Drähte 6/10°	Direkt mit den Verbindungsklemmen „Außenantrieb“ des Torantriebs auf den Verbindungsklemmen 5 – 6 des Monitors anschließen.
von 25 bis 50 m	OHNE Türöffner oder Elektroschloss	4 Drähte 1,5 mm ²	
	MIT Türöffner oder Elektroschloss	4 Drähte 1,5 mm ² + 2 Drähte 1,5 mm ²	Ein Extel Türöffner oder Elektroschloss und einen 230 V~/12V~ Transformator EXTEL WETR 14602 vorsehen.
	MIT einer Torautomatik	4 Drähte 1,5 mm ² + 2 Drähte 1,5 mm ²	Direkt mit den Verbindungsklemmen „Außenantrieb“ des Torantriebs auf den Verbindungsklemmen 5 – 6 des Monitors anschließen.
von 50 bis 100 m	OHNE Türöffner oder Elektroschloss	4 Drähte 1,5 mm ²	
	MIT Türöffner oder Elektroschloss	4 Drähte 1,5 mm ² + 2 Drähte 1,5 mm ²	Ein Extel Türöffner oder Elektroschloss und einen 230 V~/12V~ Transformator EXTEL WETR 14602 vorsehen.
	MIT einer Torautomatik	4 Drähte 1,5 mm ² + 2 Drähte 1,5 mm ²	Direkt mit den Verbindungsklemmen „Außenantrieb“ des Torantriebs auf den Verbindungsklemmen 5 – 6 des Monitors anschließen.



In keinem Fall die Drähte verdoppeln, um den Querschnitt zu erhöhen.

5. MODE D'EMPLOI / GEBRUIKSAANWIJZING / ISTRUZIONI PER L'USO / INSTRUCCIONES DE USO / INSTRUÇÕES PARA USO / INSTRUCTIONS FOR USE / BEDIEUNGSANLEITUNG

a. Utilisation du visiophone

- Lorsqu'une personne appuie sur le bouton extérieur, l'appel se fait entendre, l'écran s'illumine et le visage du visiteur apparaît pendant 60 secondes. Une fois le visiteur identifié, appuyer sur la touche  pour communiquer avec lui.
- La conversation terminée attendre la fin de la temporisation (60 sec.)
- Pour relancer l'image appuyer sur la touche .

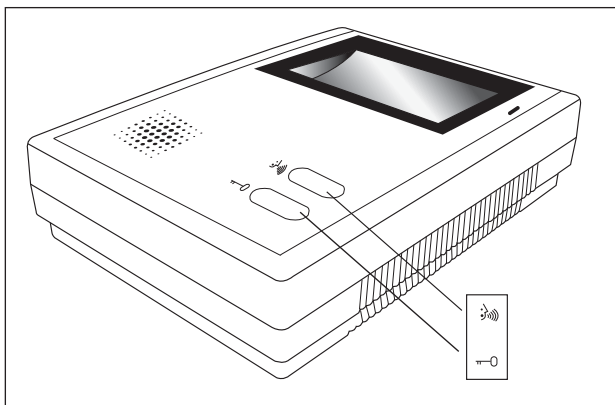

Une simple impulsion sur la touche  est suffisante pour rentrer en communication avec la platine de rue.

- La gâche, la serrure ou l'automatisme se déclenchent lorsqu'on appuie sur le bouton . Il est conseillé d'utiliser une gâche ou une serrure avec mémoire d'appel (comme toutes les gâches et serrures EXTEL), elle restera déverrouillée après la fin de l'impulsion électrique.

a. Gebruik van de visiofoon

- Indien iemand buiten op de bel drukt, hoort men deze oproep, het beeld gaat aan en het gezicht van de bezoeker verschijnt tijdens 60 seconden. Zodra u de bezoeker herkend heeft, drukt u op de knop  om met hem te praten (het lichtje boven deze knop wordt rood inplaats van groen).
- Als het gesprek beëindigd is op het eind van de temporisatie wachten, (60 seconden)
- Om het beeld terug op te roepen, druk op de  toets.

Eén enkele druk op de  toets is voldoende om contact te hebben met de buitenpost.

- Het elektrische slot of schootplaat zal zich ontgrendelen als op de knop gedrukt wordt . Daarom wordt aangeraden een elektrisch slot met geheugen te gebruiken (alle sloten en schootplaten EXTEL), deze blijven ontgrendeld na de elektrische impuls.

a. Uso del visiofono

• Quando una persona preme il pulsante sul posto esterno, si sente la suoneria e si accende il monitor e il viso dell visitatore appare per 60 secondi.

Quando il visitatore è stato identificato, premere il pulsante  per comunicare con lui

- Per terminare la conversazione attendere la fine della temporizzazione (60 sec.)
- Per vedere l'immagine premere il pulsante .

Uno solo impulso sul pulsante  è sufficiente per essere in comunicazione con il posto esterno.

• L'apriporta, la serratura elettrica o il sistema di automazione cancello vengono attivati dal premere il tasto . Per tale ragione, è consigliato utilizzare una serratura elettrica o apriporta con memoria di chiamata (come quelle fornite dalla EXTEL), così rimane disinnestata anche dopo l'impulso elettrico.

a. Utilización del videoportero

• Cuando una persona pulsa el botón exterior, la llamada suena en el interior, la pantalla se ilumina y la cara del visitante aparece durante 60 segundos.

Una vez identificado el visitante, pulse la tecla  para hablar con él.

- Al término de la conversación, espere el final la temporización (60 s.)
- Para reactivar la imagen pulse la tecla .

La comunicación con la pletina de calle se establece mediante un simple impulso en la tecla .

El cerradero, la cerradura eléctrica o el automatismo de portal se activan cuando se pulsa el botón . El impulso eléctrico dura más o menos 1 segundo, por lo cual es aconsejable utilizar un cerradero o una cerradura con llamada memorizada (como todos los cerraderos y cerraduras EXTEL). Tras el impulso eléctrico, la puerta quedará desbloqueada.

a. Utilização do vídeo-porteiro

• Quando alguém carrega no botão exterior, ouve-se a chamada, o ecrã ilumina-se e o rosto do visitante aparece por um período de 60 segundos.



Depois de identificado o visitante, carregar sobre a tecla  para comunicar com ele.

- Depois de terminado o diálogo esperar pelo fim da contagem de tempo (60 seg.)
- Para relançar a imagem, carregar na tecla .

Basta carregar uma vez na tecla  para entrar em comunicação com a placa da rua.

A chapa-testa, a fechadura ou o automatismo põe-se em funcionamento quando se preme o botão . Aconselha-se a utilizar uma chapa-testa ou uma fechadura com memória das chamadas (como todas as chapas-testas e fechaduras EXTEL) que se manterá desbloqueada após o impulso eléctrico.



a. Using the video door phone

- When someone presses the external button, the ring tone is heard, the monitor switches on and the visitor's face appears for 60 seconds. Once the visitor identified, press the  key to communicate with him.
- Once the conversation is finished, wait for the end of the time-delay (60 sec.)
- To resume the image press the key .

A single push on the key is enough to communicate with the roadside panel.

- The strike, the lock or the automatic gate opener trigger when the button  is pressed. It is advisable to use an EXTEL strike or lock with call memory (like all EXTEL strikes and locks), it will remain unlocked after the end of the electric pulse.

a. Verwendung des Visiophones

- Wenn ein Besucher auf die Außentaste drückt, ertönt der Klingelton im Haus, der Bildschirm schaltet sich ein und das Gesicht des Besuchers wird 60 Sekunden lang angezeigt. Wenn der Besucher erkannt wurde, auf die Taste  drücken, um mit ihm zu sprechen.
- Nach Beendigung der Kommunikation das Ende der Verweilzeit (60 Sek.) abwarten.
- Um das Bild erneut einzusehen, auf die Taste  drücken.

Es reicht ein einziger Impuls auf der Taste , um mit der Außensprechstelle zu sprechen.

- Der Türöffner, das Elektroschloss oder der Torantrieb werden in Betrieb gesetzt, wenn auf die Taste  gedrückt wird. Es wird empfohlen, einen Türöffner oder Elektroschloss zu verwenden, der über einen Rufspeicher verfügt (wie alle Türöffner oder Elektroschlösser von EXTEL), er bleibt nach dem elektrischen Impuls entriegelt.

6. CARACTÉRISTIQUES / TECHNISCHE KENMERKEN / CARATTERISTICHE / CARACTERÍSTICAS / CHARACTERISTICS / TECHNISCHE DATEN



Ref.: 812100
VPMN 2100

Alimentation : 15 VDC
Consommation : 16,5 W
Écran : 10 cm

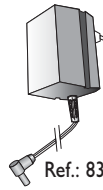

Ref.: 832100

Adaptateur 1000 mA
230V~/15VDC



Ref. : 822100
VPPL A 2100 E

Caméra : C-MOS Angle de prise de vue : 55°
Température d'utilisation : -10°C à +45°C
Sensibilité lumineuse : environ 2 Lux (la nuit, prévoir un éclairage complémentaire)

Voeding: 15VDC
Verbruik: 16,5W
Beeldscherm: 10 cm

Adapter 1000 mA
230V~/15VDC

Kamera: C-MOS - Zichtbare hoek: 55°
Gebruikstemperatuur: -10°C tot +45°C
Lichtgevoeligheid: ongeveer 2 lux (gelieve een bijkomende verlichting te voorzien tijdens de nacht)

Alimentazione : 15VDC
Consumo : 16,5 W
Schermo : 10 cm

Adattatore 1000 mA
230V~/15VDC

Telecamera : C-MOS - Angolo : 55°
Temperatura di uso : da -10°C a +45°C
Sensibilità luminosa : circa 2 lux (per la notte, prevedere un'illuminazione complementare)

Alimentación: 15VDC
Consumo: 16,5 W
Pantalla: 10 cm

Adaptador 1000 mA
230V~/15VDC

Cámara: C-MOS - Ángulo de visión: 55°
Temperatura de utilización: de -10°C a +45°C
Sensibilidad luminosa: Unos 2 lux (de noche es necesaria una iluminación complementaria)

Alimentação: 15VDC
Consumo: 16,5 W
Ecrã: 10 cm

Adaptador 1000 mA
230V~/15VDC

Câmara: C-MOS - Ângulo de captação: 55°
Temperatura de utilização: -10°C até +45°C
Sensibilidade luminosa: cerca de 2 lux (para a noite, prever uma iluminação complementar)

Power supply: 15 VDC
Power consumption: 16.5 W
Screen: 10 cm

Adapter 1000mA
230V~/15VDC

Camera: C-MOS Camera angle: 55°
Operating temperature: -10°C to +45°C
Luminous sensitivity: Approx. 2 Lux (on night, use an additional lighting)

Stromversorgung: 15 VDC
Verbrauch: 16,5 W
Bildschirm: 10 cm

Adapter 1000 mA
230V~/15VDC

Kamera: C-MOS Aufnahmewinkel: 55°
Betriebstemperatur: -10 °C bis +45°C
Lichtempfindlichkeit: etwa 2 Lux (nachts eine Zusatzbeleuchtung vorsehen)

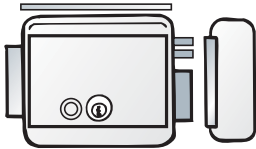

WE 5001/2 bis



WECA 90501



WECA 90301

- Toutes les gâches électriques Extel :
- Alle elektrische schootplaten Extel :
- Tutti i riferimenti apriporta proposti da EXTEL :
- Todos los cerraderos eléctricos Extel:
- Todas as chapas-testas eléctricas Extel:
- All Extel electrical strikes:
- Alle Elektroschlösser von Extel:

WECA 90201, WECA 90301 und WECA 90501

- Toutes les serrures électriques Extel :
- Alle elektrische sloten EXTEL :
- Tutte le serrature elettriche EXTEL :
- Todas las cerraduras eléctricas Extel:
- Todas as fechaduras eléctricas Extel:
- All Extel electrical locks:
- Alle elektrischen Türöffner von Extel:

WE 5001/2 bis, WE 5002/2 bis und WE 5004/2 bis.

- Transformateur/Transformator/Transformatore/
Transformador / Transformer / Transformator :

230V~/12V~ : WETR 14602



■ **FR** - Ne jetez pas les piles et les appareils hors d'usage avec les ordures ménagères. Les substances dangereuses qu'ils sont susceptibles de contenir peuvent nuire à la santé et à l'environnement. Faites reprendre ces appareils par votre distributeur ou utilisez les moyens de collecte sélective mise à votre disposition par votre commune.

■ **NL** - De lege batterijen en oude apparaten niet met het huisvuil meegeven; deze kunnen gevaarlijke stoffen bevatten die de gezondheid en het milieu schaden. De oude apparaten door uw distributeur laten innemen of de gescheiden vuilinzameling van uw gemeente gebruiken.

■ **D** - Verbrauchte Batterien und nicht mehr benützte Geräte sind Sondermüll. Sie enthalten möglicherweise gesundheits- und umweltschädliche Substanzen. Geben Sie alte Geräte zur fachgerechten Entsorgung beim Gerätehändler ab bzw. benutzen Sie die örtlichen Recyclinghöfe.

■ **GB** - Don't throw batteries or out of order products with the household waste (garbage). The dangerous substances that they are likely to include may harm health or the environment. Make your retailer take back these products or use the selective collect of garbage proposed by your city.

■ **I** - Non gettare le pile e le apparecchiature fuori uso insieme ai rifiuti domestici. Le sostanze dannose contenute in esse possono nuocere alla salute dell'ambiente. Restituire questo materiale al distributore o utilizzare la raccolta differenziata organizzata dal comune.

■ **E** - No tire las pilas ni los aparatos inservibles con los residuos domésticos, ya que las sustancias peligrosas que puedan contener pueden perjudicar la salud y al medio ambiente. Pídale a su distribuidor que los recupere o utilice los medios de recogida selectiva puestos a su disposición por el ayuntamiento.

■ **P** - Não junte as pilhas nem os aparelhos que já não se usam com o lixo caseiro. As substâncias perigosas que ambos podem conter podem ser prejudiciais para a saúde e para o ambiente. Entregue esses aparelhos ao seu lixeiro ou recorra aos meios de recolha selectiva ao seu dispor.