

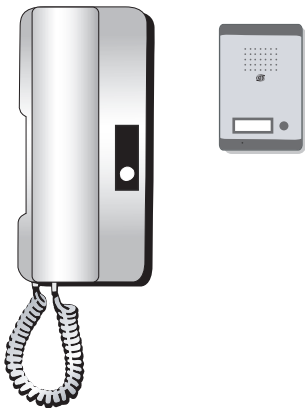

Ed. 01-07

**INTERPHONE EXTERIEUR
DEURTELEFOON
AUSSENSPRECHSTELLE
EXTERNAL DOOR PHONE
CITOFONO ESTERNO
INTERFONO EXTERIOR
INTERCOMUNICADOR EXTERNO**

WEPA 201 LC



**Guide d'installation et d'utilisation
Handleiding voor de installatie en het gebruik
Installations- und Gebrauchshandbuch
Installation and user guide
Guida di installazione e utilizzazione
Guía de instalación y utilización
Guia de instalação e de utilização**

**PLATINE DE RUE/STRAATUNIT
 AUßENSPRECHSTELLE/ROADSIDE PANEL
 PULSANTIERA ESTERNA
 PLACA EXTERIOR
 PLACA DE RUA**

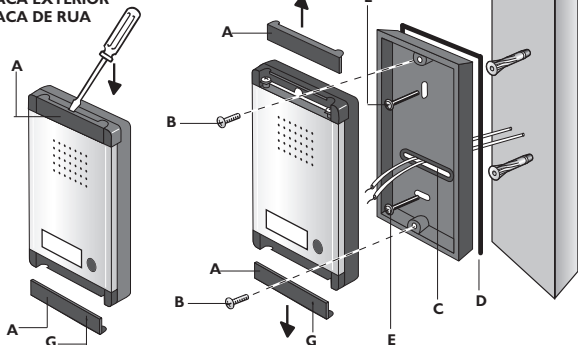

* : Option/optie/optio/optio/opzione /opción/opção

- Bornier de raccordement au dos de la platine de rue
- Klemmenstrip voor de aansluiting aan de achterkant van de straatunit
- Anschluss Klemmbrett auf der Rückseite der Außensprechstelle
- Connection terminal block at the rear of the roadside panel
- Morsetiera di raccordo sul retro della pulsantiera esterna
- Regleta de terminales de conexión en la parte trasera de la placa exterior
- Caixa de conexão na parte de trás da placa de rua

- Bornes de connexion au dos du combiné
- Aansluitklemmen aan de achterkant van de binnenpost
- Verbindungsklemme auf der Rückseite des Handgeräts
- Connection terminals at the rear of the handset
- Morsetti di collegamento sul retro dell'apparecchio
- Terminales de conexión en la parte trasera del microteléfono
- Terminais de conexão na parte de trás do auscultador

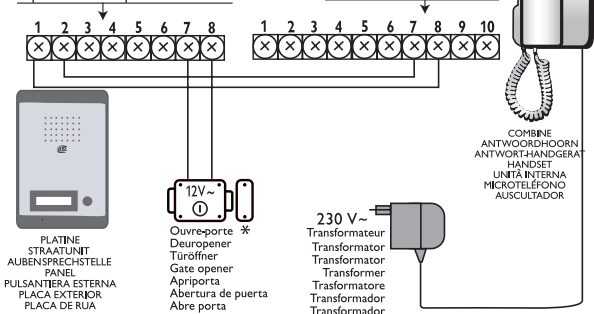

GENERALITE

Cet interphone 2 fils intégral permet de commander une gâche ou une motorisation de portail* depuis la platine de rue.
(* prévoir dans ce cas l'option WE 8111 Bis)

COMPOSITION DU KIT

• Un combiné intérieur • Une platine de rue avec porte nom électroluminescent • Un adaptateur secteur 230 VAC / 15 VDC - 1000 mA

MONTAGE DE LA PLATINE DE RUE

• Déboîter les 2 caches vis (A) à l'aide d'un petit tournevis plat • Enlever les 2 vis de fixation (B) • Passer les fils en provenance du combiné et de l'ouvre porte dans le passage (C) • Fixer le cadre arrière avec 2 vis (E) sur le pilier à une hauteur d'environ 1m60. **Important : Mettre un joint silicone sur la moitié supérieure entre le support de la platine extérieur et le mur.(D)** • L'accès au porte nom, se fait par l'arrière de la platine. Extraire le porte nom en appliquant une légère pression sur les cotés du support de bouton d'appel. • après avoir noté le nom, remettre en place le bouton d'appel comme à l'origine • Raccorder les fils de la platine de rue comme indiqué sur le schéma de câblage* • Remonter la face avant de la platine de rue avec les 2 vis (B) • Repositionner les 2 caches vis en prenant soin de mettre celui avec un trou (G) en bas.

* Dans le cas où vous commandez une motorisation de portail, prévoir l'option we8111.

MONTAGE DU COMBINÉ

• Mettre en place les vis de fixation sur le mur, respecter l'entraxe de 16.5cm entre les 2 vis de fixation. A noter que le combiné doit être placé à environ 1m60 du sol. • Raccorder le fil 1 de la platine de rue sur la borne 8 du combiné • Raccorder le fil 2 de la platine de rue sur la borne 7 du combiné • Brancher la fiche du transformateur d'alimentation au dos du combiné • Accrocher le combiné sur le mur • Brancher l'adaptateur secteur dans la prise mural 230 VAC

En cas de coupure du cordon d'alimentation veiller à respecter la polarité

FONCTIONNEMENT

Lors de l'appui sur le bouton d'appel de la platine de rue, le combiné émet un signal sonore de type "Ding-dong" • Le niveau de la sonnerie peut être réglé sur 2 positions • En haut sonnerie forte, en bas sonnerie faible • Décrocher le combiné pour converser avec l'interlocuteur • Appuyer sur le bouton  pour commander l'ouvre porte • Raccrocher le combiné pour finir la conversation.

• La gâche peut être activée à tout moment sans appel depuis la platine de rue. **Important : Si vous essayez votre produit avant de l'installer, veillez à ne pas le faire avec la platine de rue et le combiné dans la même pièce, sinon l'interphone émettra un son strident (effet Larsen).**

OPTIONS

Toutes les gâches électriques Extel : weCA90201, weCA90301, we905H, we905V • Toutes les serrures électriques Extel : we5001/2, we5002/2, we5003/2 et 5004/2 • Toutes les motorisations Extel : weATV2, weATB2 et weATC2 • L'interface relais : WE 8111 Bis.

CONSIGNES DE SÉCURITÉ

Le transformateur fournit devra impérativement être branché sur une prise de courant conforme aux normes en vigueur (NFC 15-100 pour la France). Ne pas installer ce transformateur à l'extérieur ou dans un local humide.

CARACTERISTIQUES TECHNIQUES

• **Platine de rue** : Température de fonctionnement : -10 / +40 °C environs • Indice de protection IP44 • Dimensions face avant (mm) : 100x153x28 • Porte nom électroluminescent

• **Combiné** :

Alimentation 15 VDC • Consommation 6 Watts • Dimensions (mm) 100x210x70

• **Adaptateur secteur** : 230 VAC / 15 VDC - 1000 mA

INFORMATIONS POUR LES UTILISATEURS

• Ne pas ouvrir l'appareil afin de ne pas perdre le couvert de la garantie. • Lors d'un éventuel retour en Service Après Vente, protéger les éléments du kit afin d'éviter les rayures. • Entretien avec un chiffon doux seulement, pas de solvants

CAS DE DYSFONCTIONNEMENT

• **Pas de son de l'extérieur vers l'intérieur** : *le cache vis (G) est mal positionné* • **Le combiné sonne en permanence** : *les fils entre le combiné et la platine de rue sont inversés* • **Son de mauvaise qualité** : *les fils de liaison entre le combiné et la platine de rue passe dans la même gaine que des fils à courant fort*

Assistance Technique : AUDIOTEL 0892 350 069 (0,337€ttc/min.)
www.cfi-extel.com (rubrique assistance technique)

ALGEMEENHEID

Deze integrale 2-draad intercom maakt de bediening van een schootplaat of een poortautomatisme* vanaf de straatunit mogelijk. (* in dat geval de optie WE 8111 Bis voorzien).

SAMENSTELLING VAN DE KIT

- Een binnenpost
- Een straatunit met elektroluminescente naamplaat
- Een netwerkadapter 230 VAC / 15 VDC - 1000 mA

MONTAGE VAN DE STRAATUNIT

• De 2 schroefafdekkingen (A) met behulp van een kleine platte schroevendraaier losmaken. • De 2 bevestigingsschroeven (B) verwijderen. • De draden van de binnenpost doortrekken in de passage (C). • De achterkant van de plaat bevestigen met 2 schroeven (E) op de pilaar op een hoogte van ongeveer 1,60 m. **Belangrijk : een silicone dichting aanbrengen op de bovenste helft tussen de steun van de buitenpost en de muur (D).** • De toegang tot het naamkaartje gebeurt langs de achterkant van de plaat. Het naamkaartje uithalen door lichtjes te duwen op de zijkant van de houder van de belknop. • Nadat u de naam heeft opgeschreven, de belknop zoals oorspronkelijk terugplaatsen. • De draden van de straatunit verbinden zoals aangeduid in het draadschema*. • De voorkant van de straatunit opnieuw monteren met de 2 schroeven (B). • De 2 schroefafdekkingen terugplaatsen en ervoor zorgen dat deze met een gat (G) onderaan wordt geplaatst.

* In het geval van de bediening van een poortautomatisme, de optie WE 8111 voorzien.

MONTAGE VAN DE BINNENPOST

• De bevestigingsschroeven op de muur voorzien, rekening houdend met de tussenas van 16,5 cm tussen de 2 bevestigingsschroeven. De post moet op een hoogte van ongeveer 1,60 m worden geplaatst. • De draad 1 van de straatunit op de klem 8 van de post aansluiten. • De draad 2 van de straatunit op de klem 7 van de post aansluiten. • De stekker van de transformator op de achterkant van de post aansluiten. • De post aan de muur hangen. • De stekker van de netwerkadapter in het wandstopcontact 230 VAC steken.

In geval van onderbreking van het voedingsnoer, de polariteit in acht nemen.

WERKING

Bij het indrukken van de belknop van de straatunit, zendt de binnenpost een "ding-dong" geluidssignaal uit. • Het belniveau is op 2 standen regelbaar. • Sterk geluid bovenaan, zwak geluid onderaan. • De hoorn van de haak nemen om te spreken met de aanbeller. • Duwen op de knop  om de deuropener te bedienen • De hoorn weer ophangen om het gesprek te beëindigen. • Nota : de schootplaat kan op elk moment bediend worden zonder oproep vanaf de straatunit. Belangrijk : **wanneer u uw toestel voor de installatie wenst te proberen, ervoor zorgen dat dit niet gebeurt met de straatunit en de binnenpost in dezelfde ruimte, want in dat geval zendt de intercom een schrill geluid uit (Larsen effect).**

OPTIES

Alle elektrische schootplaten EXTEL : WECA90201, WECA90301, WE905H, WE905V • Alle elektrische sloten EXTEL : WE5001/2, WE5002/2, WE5003/2 en 5004/2 • Alle automatismen EXTEL : WEATV2, WEATB2 en WEATC2 • De relais koppeling : WE 8111 Bis.

VEILIGHEIDSVOORSCHRIFTEN

De meegeleverde transformator moet verplicht aangesloten worden op een stopcontact, overeenkomstig de geldende normen (NFC 15-100 voor Frankrijk). De transformator niet buitenshuis of in een vochtige ruimte installeren.

TECHNISCHE KENMERKEN

- **Straatunit** : bedrijfstemperatuur : ongeveer -10 / +40 °C
- Beschermklasse IP44 • Afmetingen van de voorkant (mm) : 100x153x28 • Elektroluminescente naamplaat
- **Binnenpost** : Voeding 15 VDC • Verbruik 6 Watt • Afmetingen (mm) 100x210x70.
- **Netwerkadapter** : 230 VAC / 15 VDC - 1000 mA

INFORMATIE VOOR DE GEBRUIKERS

- Het toestel niet openen om de dekking van de garantie niet te verliezen. • Bij een eventuele terugkeer naar de Naverkoopdienst, alle elementen van de kit beschermen om krassen te vermijden.
- Onderhouden met een zachte doek, geen solventen gebruiken.

IN GEVAL VAN SLECHTE WERKING

• **Geen geluid van buiten naar binnen** : de *schroefafdekking (G)* is niet goed geplaatst. • **De post rinkelt voortdurend** : de draden tussen de post en de straatunit zijn omgekeerd verbonden. • **Slecht geluid** : de verbindingsdraden tussen de binnenpost en de straatunit lopen door dezelfde koker als de draden met sterke stroom.

ALLGEMEINES

Diese Sprechanlage mit 2 Intergralkabeln, ermöglicht die Steuerung von einer Außensprechstelle eines Türöffners oder eines Torantriebs * (*in diesem Fall die Option WE 8111 Bis vorsehen).

ZUSAMMENSETZUNG DES BAUSATZES

• Ein Handgerät fürs Haus • Eine Außensprechstelle mit beleuchtetem Namensschild • Einen Netzadapter 230 VAC / 15 VDC - 1000 mA

MONTAGE DER AUßENSPRECHSTELLE

• Die 2 Schraubenabdeckungen (A) mit Hilfe eines kleinen Schraubenziehers abschrauben • Die 2 Befestigungsschrauben (B) entfernen • Die Kabel vom Handgerät und dem Türöffner in die Durchführung (C) stecken • Den hinteren Rahmen mit 2 Schrauben (E) auf dem Pfosten in ungefähr 1.60 m Höhe anbringen. **Wichtig : Eine Silikondichtung auf dem oberen Teil zwischen dem Träger für die Außen-Sprechstelle und der Mauer anbringen (D).** • Der Zugang zum Namensschild befindet sich auf der Rückseite der Sprechstelle. Er kann durch einen leichten Druck auf die Außenseiten der Ruftasterbefestigung geöffnet werden. Nachdem der Name vermerkt wurde, den Klingelknopf auf seinen Platz zurücksetzen. • Die Kabel der Außensprechstelle wie auf dem Schaltungsschema vermerkt verbinden. • Die Vorderseite der Außensprechstelle mit den 2 Schrauben (B) anschrauben. • Die 2 Schraubenabdeckungen auf die Schrauben stecken, darauf achten, dass die Abdeckung mit Loch (G) auf der unteren Schraube sitzt. **Sollten Sie einen Torantrieb bestellen, bitte die Option we8111 vorsehen.*

MONTAGE DES HANDGERÄTS

• Die Befestigungsschrauben auf der Mauer anbringen, dabei einen Abstand von 16.5 cm zwischen den 2 Befestigungsschrauben respektieren. • Das Handgerät muss auf einer Höhe von etwa 1.60 m angebracht werden. • Das Kabel 1 der Außensprechstelle mit der Verbindungsklemme 8 des Handgeräts verbinden. • Das Kabel 2 der Außensprechstelle mit der Verbindungsklemme 7 des Handgeräts verbinden. • Den Stecker des Versorgungstransformators in die Rückseite des Handgeräts stecken. • Das Handgerät an der Wand aufhängen. • Das Kabel für die Stromversorgung mit einer 230 VAC Wandsteckdose verbinden. Bei einer Unterbrechung des Stromkabels, bitte auf die Polaritäten achten.

FUNKTIONSWEISE

Wenn auf den Ruftaster der Außensprechstelle gedrückt wird, ertönt auf dem Handgerät ein "Ding-Dong" Signal. • Die Lautstärke der Klingel kann auf 2 Positionen eingestellt werden. • Oben lautes Signal, unten leises Signal. • Um mit dem Gesprächspartner zu sprechen, das Handgerät abnehmen. • Auf den Knopf  drücken, um den Türöffner zu betätigen. • Um das Gespräch zu beenden, das Handgerät wieder einhängen. • Der Türöffner kann jederzeit, auch ohne Anruf von der Außensprechstelle, aktiviert werden. **Wichtig : Wenn Sie Ihr Produkt vor der Installation testen achten Sie darauf, dass die Außensprechstelle und das Handgerät sich nicht im gleichen Raum befinden, da sonst die Sprechanlage einen schrillen Ton abgibt (Larsen Effekt).**

OPTIONEN

Alle elektrischen Türöffner von EXTEL : WECA90201, WECA90301, WE905H, WE905V • Alle Elektroschlösser von EXTEL : WE5001/2, WE5002/2, WE5003/2 und 5004/2 • Alle Motorisierungen von EXTEL : WEATV2, WEATB2 und WEATC2 • Relaisschnittstelle : WE 8111 Bis

SICHERHEITSRATSCHLÄGE

Der mitgelieferte Transformator darf nur mit einer Steckdose, die den gültigen Normen entspricht (NFC 15-100 für Frankreich), verbunden werden. Den Transformator nicht draußen oder in feuchten Räumen anbringen.

TECHNISCHE DATEN

- **Außensprechstelle** : Funktionstemperatur: Ungefähr -10 / +40 °C
- IP44 Schutzklasse • Maße der Vorderseite (mm): 100x153x2
- Beleuchtetes Namensschild
- **Handgerät** :
Stromversorgung 15 VDC • Leistungsaufnahme 6 Watt • Maße (mm) 100x210x70
- **Netzadapter** : 230 VAC / 15 VDC - 1000 mA

INFORMATIONEN FÜR DEN BENUTZER

• Um den Garantieschutz zu gewähren sollte das Gerät nicht geöffnet werden. • Bei einer Rücksendung zum Kundendienst bitte die Bausatzteile schützen, um ein Verschrammen zu verhindern. • Nur mit einem weichen Tuch abreiben, keine Reinigungsmittel verwenden.

IM FALL EINER FUNKTIONSTÖRUNG

• **Kein Ton dringt von draußen ins Haus** : Die Schraubenabdeckung (G) ist nicht richtig angebracht. • **Das Handgerät klingelt unaufhörlich** : Die Kabel zwischen dem Handgerät und der Außensprechstelle sind vertauscht. • **Ton mit schlechter Qualität** : Die Verbindungskabel zwischen dem Handgerät und der Außensprechstelle liegen in dem gleichen Kabelmantel wie die des Starkstroms.

ENGLISH

GENERAL INFORMATION

This integral 2 wires door phone enables controlling a strike or an automatic gate opener* from the roadside panel.

(*in this case plan to order the WE 8111 Bis option)

KIT COMPONENTS

• An internal handset • A roadside panel with an electroluminescent nameplate • A 230 VAC / 15 VDC - 1000 mA mains adaptor.

MOUNTING THE ROADSIDE PANEL

• Release the 2 screw caps (A) with a small flat screwdriver • Remove the 2 attachment screws (B) • Feed the wires from the handset and the gate opener through the hole (C) • Fix the rear frame with 2 screws (E) on the pillar at a height of approximately 1.60m. **Important : Put a silicon gasket on the upper half between the support of the roadside panel and the wall.(D)** • Access to the nameplate by the rear of the panel. Remove the nameplate applying a light pressure on the sides of the call button support. • After having written the name, put back the call button in its original position • Connect the wires of the roadside panel as indicated on the wiring diagram* • Put back the front panel of the roadside panel with the 2 screws (B) • Replace the 2 screw caps taking care of putting the one with the hole (G) at the bottom.

**If you order an automatic gate opener, plan to order the we8111 option.*

MOUNTING THE HANDSET

• Fix the attachment screws on the wall, respect the 16.5 cm centre distance between the 2 attachment screws. Note the handset must be placed at approximately 1.60 m from the ground. • Connect the wire 1 of the roadside panel on the terminal 8 of the handset • Connect the wire 2 of the roadside panel on the terminal 7 of the handset • Connect the plug of the power supply transformer to the back of the handset • Mount the handset to the wall • Plug the power adapter into the 230 VAC wall socket.

If the power supply cord is cut, respect polarity.

OPERATION

When pressing the call button on the roadside panel, the handset produces a "Ding-dong" typed sound signal • The sound of the ringing can be set on two positions • Upward loud ringing, downward low ringing • Pick up the handset to talk to your interlocutor • Press the button **⏏** to control the gate opener • Hang up the handset to finish the conversation. • *The strike may be activated at any moment without calling from the roadside panel.* **Important : if you try your product before installing it, be sure not to do it with the roadside panel and the handset in the same room, otherwise the door phone will produce a shrill sound (Larsen effect).**

OPTIONS

All EXTEL electrical strikes : WECA90201, WECA90301, WE905H, WE905V • All EXTEL electrical locks : WE5001/2, WE5002/2, WE5003/2 and 5004/2 • All EXTEL motors : WEATV2, WEATB2 and WEATC2 • The interface relay : WE 8111 Bis.

SAFETY INSTRUCTIONS

The supplied transformer must be imperatively plugged into a socket compliant with standards in force (NFC 15-100 for France). Do not install this transformer outside or in a humid premise.

TECHNICAL FEATURES

- **Roadside panel** : Working temperature : -10 / +40 °C approx.
- IP44 protection Index • Front panel dimensions (mm) : 100x153x28 • Electroluminescent nameplate
- **Handset** : Power supply 15 VDC • Power consumption 6 Watts • Dimensions (mm) 100x210x70.
- **Power supply adapter** : 230 VAC / 15 VDC - 1000 mA

INFORMATION FOR USERS

- The guarantee may be voided if you open the device. • For any return to after sale service, protect the kit elements to avoid scratches. • Only use a soft cloth, do not use solvents.

MALFUNCTION

- **No sound from outside to inside** : *the screw cap (G) is improperly positioned* • **The handset constantly rings** : *the wires between the handset and the roadside panel are reversed* • **Bad quality sound** : *link wires between the handset and the roadside panel are in the same sheath as high current wires.*

INFORMAZIONI GENERALI

Questo citofono 2 fili integrale consente di comandare un incontro elettrico o una motorizzazione cancello* da una pulsantiera esterna. (*prevedere in tal caso l'opzione WE 8111 Bis).

COMPOSIZIONE DEL KIT

• Un'unità interna • Una pulsantiera esterna con targhetta portanome elettroluminescente • Un adattatore di rete 230 VAC / 15 VDC - 1000 mA

MONTAGGIO DELLA PULSANTIERA ESTERNA

• Rimuovere i 2 coprivi (A) con l'aiuto di un piccolo cacciavite piatto
• Togliere le 2 viti di fissaggio (B) • Passare i fili in provenienza dall'unità interna e dall'apriporta nel passaggio (C) • Fissare il telaio posteriore con 2 viti (E) sul pilastro a un'altezza di circa 1m60. **Importante :** **Mettere un giunto di silicone sulla metà superiore tra il supporto esterno della pulsantiera e il muro (D).** • L'accesso alla targhetta portanome avviene dal retro della pulsantiera. Estrarre la targhetta portanome esercitando una leggera pressione sui lati del supporto del pulsante di chiamata. • dopo aver scritto il nome, rimettere il pulsante di chiamata nella posizione precedente • Collegare i fili della pulsantiera esterna come indicato nello schema di cablaggio* • Rimontare la parte anteriore della pulsantiera esterna con le 2 viti (B) • Riposizionare i 2 coprivi facendo attenzione a mettere quello dotato di foro (G) in basso. *Nel caso in cui si debba comandare una motorizzazione cancello, prevedere l'opzione we8111.

MONTAGGIO DELL'UNITA' INTERNA

• Mettere le viti di fissaggio nella loro sede sul muro, rispettare l'interasse di 16.5cm tra le 2 viti di fissaggio. Da notare che l'apparecchio va fissato a circa 1m60 dal suolo. • Collegare il filo 1 della pulsantiera esterna al morsetto 8 dell'apparecchio interno • Collegare il filo 2 della pulsantiera esterna al morsetto 7 dell'apparecchio
• Collegare la spina del trasformatore d'alimentazione sul retro dell'apparecchio • Appendere l'apparecchio al muro • Collegare l'adattatore di rete nella presa murale 230 VAC.

Se viene tagliato il cavo di alimentazione, controllare che sia rispettata la polarità.

FUNZIONAMENTO

Premendo il pulsante di chiamata della pulsantiera esterna, l'unità interna emette un segnale sonoro tipo "Din don". Il volume della suoneria può essere regolato su 2 posizioni. Verso l'alto : suoneria forte, verso il basso : suoneria debole. Sganciare il ricevitore per conversare con l'interlocutore. Premere il pulsante  per comandare l'apriporta. Riagganciare l'apparecchio per terminare la conversazione. L'incontro elettrico può essere attivato in ogni momento senza necessità di chiamata dalla pulsantiera esterna. **Importante : Se si prova il prodotto prima dell'installazione, fare attenzione a non provarlo con la pulsantiera esterna e l'unità interna nella stessa stanza, altrimenti il citofono emetterà un suono stridente (effetto Larsen).**

OPZIONI

Tutti gli incontri elettrici EXTEL : WECA90201, WECA90301, WE905H, WE905V. Tutte le serrature elettriche EXTEL : WE5001/2, WE5002/2, WE5003/2 e 5004/2. Tutte le motorizzazioni EXTEL : WEATV2, WEATB2 e WEATC2. L'interfaccia relé : WE 8111 Bis

REGOLE DI SICUREZZA

Il trasformatore fornito dovrà imperativamente essere collegato a una presa di corrente conforme alle normative vigenti (NFC 15-100 per la Francia). Non installare questo trasformatore all'esterno o in un locale umido.

CARATTERISTICHE TECNICHE

- **Pulsantiera esterna** : Temperatura di funzionamento: -10 / +40° C circa • Indice di protezione IP44 • Dimensioni parte anteriore (mm): 100x153x28 • Targhetta portanome elettroluminescente
- **Unità interna** : Alimentazione 15 VDC • Consumo 6 Watt • Dimensioni (mm) 100x210x70
- **Adattatore di rete** : 230 VAC / 15 VDC - 1000 mA

INFORMAZIONI PER GLI UTENTI

- Non aprire l'apparecchio al fine di non perdere la copertura della garanzia. • Per un'eventuale restituzione al Servizio di Assistenza, proteggere gli elementi del kit al fine di evitare danneggiamenti.
- Pulire solo con un panno morbido, senza solventi.

IN CASO DI MALFUNZIONAMENTI

- **Mancanza di suono dall'esterno verso l'interno** : il *copriviti (G)* è posizionato male • **L'unità interna suona continuamente** : I fili tra l'unità interna e pulsantiera esterna sono invertiti • **Cattiva qualità del suono** : i fili che collegano l'apparecchio alla pulsantiera esterna passano nella stessa guaina dei fili ad alta corrente.

GENERALIDAD

Este interfono integral de 2 cables permite accionar un cerrojo o un automatismo de portal* desde la placa exterior.
(* prever en este caso la opción WE 8111 Bis)

COMPOSICIÓN DEL KIT

Un microteléfono interior • Una placa exterior con chapa de identificación electroluminiscente • Un adaptador sector 230 VAC / 15 DVD - 1000 mA

MONTAJE DE LA PLACA EXTERIOR

• Desacoplar las 2 tapas de los tornillos (A) con un pequeño destornillador plano • Retirar los 2 tornillos de fijación (B) • Pasar los cables de procedente del microteléfono y de la abertura de puerta por el paso (C) • Fijar el marco posterior con 2 tornillos (E) en el pilar a una altura de 1m60 aproximadamente. **Importante: Poner una junta de silicona en la mitad superior entre el soporte de la placa exterior y el muro (D).** • El acceso a la chapa de identificación se hace por la parte trasera de la placa. Extraer la chapa de identificación efectuando una ligera presión en los laterales del soporte del botón de llamada. Después de haber anotado el nombre, volver a poner en su sitio el botón de llamada como estaba al principio. • Conectar los cables de la placa exterior como se indica en el esquema de cableado • Montar de nuevo la cara delantera de la placa exterior con los 2 tornillos (B) • Volver a colocar las 2 tapas de los tornillos teniendo cuidado con poner el que tiene un agujero (G) abajo. *En el supuesto de que encargue un automatismo de portal, deberá prever la opción we8111.*

MONTAJE DEL MICROTELÉFONO

• Colocar los tornillos de fijación en el muro, respetar la distancia entre ejes de 16.5cm entre los 2 tornillos de fijación. Cabe mencionar que el microteléfono deberá colocarse a 1m60 aproximadamente del suelo. • Conectar el cable 1 de la placa exterior en el Terminal 8 del microteléfono • Conectar el cable 2 de la placa exterior en el Terminal 7 del microteléfono • Conectar la ficha del transformador de alimentación en la parte trasera del microteléfono. • Colgar el microteléfono en el muro • Conectar el adaptador sector en la toma mural 230 VAC. En caso de corte del cordón de alimentación piense en respetar la polaridad.

FUNCIONAMIENTO

Cuando se pulsa el botón de llamada de la placa exterior, el microteléfono emite una señal sonora de tipo "Ding-dong" • El nivel del timbre puede ajustarse en 2 posiciones. • Arriba timbre fuerte, abajo timbre bajo. • Descolgar el microteléfono para hablar con el interlocutor • Pulsar el botón  para accionar la abertura de puerta • Colgar el microteléfono para terminar la conversación • Cabe mencionar que el cerrojo puede activarse en cualquier momento sin necesidad de llamar desde la placa exterior. **Importante: Si prueba el producto antes de instalarlo, piense en hacerlo sin que la placa exterior y el microteléfono se encuentren en la misma habitación, en caso contrario el interfono emitirá un sonido estridente (efecto Larsen).**

OPCIONES

Todos los cerrojos eléctricos EXTEL : WECA90201, WECA90301, WE905H, WE905V • Todas las cerraduras eléctricas EXTEL : WE5001/2, WE5002/2, WE5003/2 et 5004/2 • Todos los automatismos EXTEL : WEATV2, WEATB2 et WEATC2 • La interfaz relé: WE 8111 Bis

CONSIGNAS DE SEGURIDAD

El transformador entregado deberá conectarse imperativamente a una toma de corriente conforme a las normativas vigentes (NFC 15-100 para Francia). No instalar este transformador al exterior o en un local húmedo.

CARACTERÍSTICAS TÉCNICAS

• **Placa exterior** : Temperatura de funcionamiento: $-10/+40^{\circ}\text{C}$ aproximadamente • Índice de protección IP44 • Dimensiones cara delantera (mm): 100x153x28 • Portaetiquetas electroluminiscente

• **Microteléfono** :

Alimentación 15 VDC • Consumo 6 Vatios • Dimensiones (mm) 100x210x70

• **Adaptador sector** : 230 VAC/15 VDC - 1000 mA

INFORMACIÓN PARA LOS USUARIOS

- No abrir el aparato con el fin de no perder la tapa de la garantía.
- En caso de una eventual devolución al Servicio Postventa, proteger los elementos del kit para evitar las rayas.
- Mantenimiento con un paño suave únicamente, sin disolventes.

CASO DE DISFUNCIÓN

• **El sonido exterior no se transmite hasta el interior** : *la tapa del tornillo (G) está mal colocada.* • **El microteléfono suena en continuo** : *los cables entre el microteléfono y la placa exterior están invertidos.* • **Sonido de mala calidad** : *los cables de enlace entre el microteléfono y la placa exterior pasan por la misma envoltura que los cables de corriente fuerte.*

GENERALIDADES

Este intercomunicador 2 fios integral permite comandar uma chapa-testa ou uma motorização de portão * a partir da placa de rua. (* prever neste caso a opção WE 8111 Bis).

COMPOSIÇÃO DO CONJUNTO

• Um auscultador interno • Placa de rua com porta nome electro-luminescente • Um adaptador de corrente 230 VAC/15 VDC - 1000 mA

MONTAGEM DA PLACA DE RUA

• Desencaixar os 2 resguardos dos parafusos (a) através de uma pequena chave de fendas chata • Retirar os 2 parafusos de fixação (b) • Passar os fios provenientes do auscultador e do abre porta na passagem (C) • Fixar a armação traseira com 2 parafusos (E) no pilar a uma altura de cerca de 1 m 60. **Importante : Colocar uma junta de silicone sobre a metade superior entre o suporte da placa externa e o muro.(D)** • O acesso ao porta nome, faz-se pela parte traseira da placa. Extrair o porta nome aplicando uma ligeira pressão nos lados do suporte do botão de chamada. • Após ter escrito o nome, colocar no lugar o botão de chamada como na origem • Conectar os fios da placa de rua como indicado no esquema de cablagem* • Montar a face dianteira da placa de rua com os 2 parafusos (B) • Posicionar os 2 resguardos dos parafusos prestando atenção para meter aquele com um orifício (G) em baixo.

*Se encomendar uma motorização de portão, prever a opção we8111.

MONTAGEM DO AUSCULTADOR

• Colocar os parafusos de fixação sobre o muro, respeitar o entre eixo de 16.5 cm entre os 2 parafusos de fixação. Note que o auscultador deve ser colocado a cerca de 1 m 60 do solo. • Conectar o fio 1 da placa de rua no terminal 8 do auscultador • Conectar o fio 2 da placa de rua no terminal 7 do auscultador • Ligar a ficha do transformador de alimentação nas costas do auscultador • Pendurar o auscultador no muro • Ligar o adaptador de corrente na tomada mural 230 VAC. *Em caso de corte do cordão de alimentação respeite a polaridade*

FUNCIONAMENTO

Quando premir o botão de chamada da placa de rua, o auscultador emite um sinal sonoro de tipo "Ding-dong" • O nível do toque eléctrico pode ser regulado em 2 posições • Para cima campainha eléctrica forte, para baixo campainha eléctrica fraca • Desligar o auscultador para conversar com o interlocutor • Premir o botão ⇨ para comandar o abre porta • Pousar o auscultador para terminar a conversação. • *A chapa-testa pode ser activada a qualquer momento sem chamada a partir da placa de rua.* **Importante : Se testar o seu produto antes de o instalar, não o faça com a placa de rua e o auscultador no mesmo local, se não o intercomunicador emitirá um som estridente (efeito Larsen).**

OPÇÕES

Todas as chapas-testas eléctricas EXTEL : WECA90201, WECA90301, WE905H, WE905V • Todas as fechaduras eléctricas EXTEL : WE5001/2, WE5002/2, WE5003/2 e 5004/2 • Todas as motorizações EXTEL : WEATV2, WEATB2 e WEATC2 • A interface retransmissão: WE 8111 Bis.

INSTRUÇÕES DE SEGURANÇA

O transformador fornecido deverá imperativamente ser ligado a uma tomada de corrente conforme às normas em vigor (NFC 15-100 para a França). Não instalar este transformador no exterior ou num local húmido.

CARACTERÍSTICAS TÉCNICAS

• **Placa de rua** : Temperatura de funcionamento: - 10/+40°C aproximadamente • Índice de protecção IP44 • Dimensões face dianteira (M) : 100x153x28 • Porta nome electro-luminescente

• **Auscultador** :

Alimentação 15 VDC • Consumo 6 Watts • Dimensões (M) 100x210x70

• **Adaptador de corrente** : 230 VAC/15 VDC - 1000 mA

INFORMAÇÕES PARA OS UTILIZADORES

• Não abrir o aparelho para não perder a cobertura da garantia. • Aquando de um eventual regresso ao Serviço após Venda, proteger os elementos do Kit a fim de evitar os riscos. • Limpeza apenas com um pano macio, sem solventes.

CASO DE DISFUNCIONAMENTO

• **Sem som do exterior para o interior** : o resguardo dos parafusos (G) está mal posicionado • **Erro de cablagem** : verificar se o terminal 1 do auscultador está ligado ao terminal 1 da placa de rua, verificar se o terminal 2 do auscultador está ligado ao terminal 2 da placa de rua • **Som de má qualidade** : os fios de ligação entre o auscultador e a placa de rua passam na mesma conduta que os fios de corrente forte.

WE PA 201 LC

CABLAGE / BEKABELING / KABELVERBINDUNG / WIRING CABLAGGIO / CABLEADO / CABLAGEM

• Distance entre la platine de rue et le combiné • Afstand tussen de straatunit en de binnenpost • Entfernung zwischen der Außensprechstelle und dem Handgerät • Distance between the roadside panel and the handset • Distanza tra la pulsantiera esterna e l'unità interna • Distancia entre la placa exterior y el microteléfono • Distância entre a placa de rua e o auscultador.

1 ↔ 30 m

30 ↔ 100 m

2 x
6/10^e

2 x
1,5mm²

• Fils à utiliser • Te gebruiken draden • Zu verwendende Kabel • Wires to be used
• Fili da utilizzare • Cables que deben utilizarse • Fios a utilizar.

FR - Ne jetez pas les piles et les appareils hors d'usage avec les ordures ménagères. Les substances dangereuses qu'ils sont susceptibles de contenir peuvent nuire à la santé et à l'environnement. Faites reprendre ces appareils par votre distributeur ou utilisez les moyens de collecte sélective mise à votre disposition par votre commune.

NL - De lege batterijen en oude apparaten niet met het huisvuil meegeven: deze kunnen gevaarlijke stoffen bevatten die de gezondheid en het milieu schaden. De oude apparaten door uw distributeur laten innemen of de gescheiden vuilinzameling van uw gemeente gebruiken.

D - Verbrauchte Batterien und nicht mehr benützte Geräte sind Sondermüll. Sie enthalten möglicherweise gesundheits- und umweltschädliche Substanzen. Geben Sie alte Geräte zur fachgerechten Entsorgung beim Gerätehändler ab bzw. benutzen Sie die örtlichen Recyclinghöfe.

GB - Don't throw batteries or out of order products with the household waste (garbage). The dangerous substances that they are likely to include may harm health or the environment. Make your retailer take back these products or use the selective collect of garbage proposed by your city.

I - Non gettare le pile e le apparecchiature fuori uso insieme ai rifiuti domestici. Le sostanze dannose contenute in esse possono nuocere alla salute dell'ambiente. Restituire questo materiale al distributore o utilizzare la raccolta differenziata organizzata dal comune.

E - No tire las pilas ni los aparatos inservibles con los residuos domésticos, ya que las sustancias peligrosas que puedan contener pueden perjudicar la salud y al medio ambiente. Pídale a su distribuidor que los recupere o utilice los medios de recogida selectiva puestos a su disposición por el ayuntamiento.

P - Não junte as pilhas nem os aparelhos que já não se usam com o lixo caseiro. As substâncias perigosas que ambos podem conter podem ser prejudiciais para a saúde e para o ambiente. Entregue esses aparelhos ao seu lixeiro ou recorra aos meios de recolha selectiva ao