

# TOPTEL 100

SER. R1

- F Portier & Téléphone sans fil*
- NL Intercom en draadloze telefoon*
- D Drahtlose kombinierte Türsprech- und Telefonanlage*
- GB Entry phone and cordless telephone*
- I Citofono e telefono senza fili*
- E Portero y teléfono inalámbrico*
- P Intercomunicador e telefone sem fios*

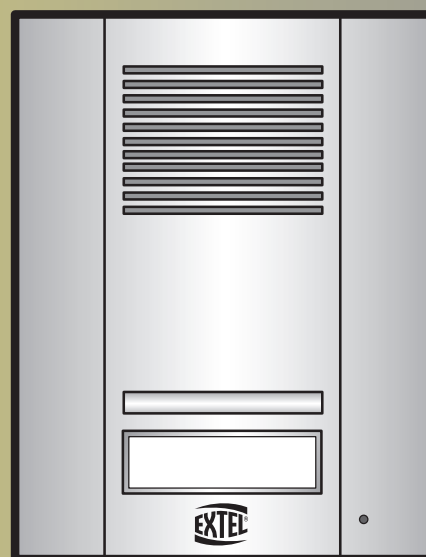

Ed. 10-06 V2



**GUIDE D'INSTALLATION ET D'UTILISATION**  
**HANDLEIDING VOOR INSTALLATIE EN GEBRUIK**  
**INSTALLATIONS- UND BEDIENUNGSANLEITUNG**  
**INSTALLATION AND USER'S GUIDE**  
**GUIDA ALL'INSTALLAZIONE E ALL'UTILIZZO**  
**INSTRUCCIONES DE USO E INSTALACIÓN**  
**GUIA DE INSTALAÇÃO E DE UTILIZAÇÃO**

# **TOPTEL 100 SER. R1**

Portier - Téléphone

Sans fil

## **Mode d'emploi**

### **Bienvenue !**

Chère cliente, cher client

Nous vous remercions d'avoir choisi ce Téléphone - Interphone sans fil.

Vous venez d'acquérir un produit de grande qualité, fabriqué avec soin.

Nous vous prions de lire attentivement ce mode d'emploi avant d'utiliser ce téléphone et de prêter une attention toute particulière aux consignes de sécurité.

# Sommaire

## I. INSTALLATION DE LA FONCTION TELEPHONE

Déballage	I.1
Éléments de commande & écran	I.2
Mise en place	I.3
Identification du TOPTEL par la base	I.7

## II. INSTALLATION ET UTILISATION DE LA FONCTION INTERPHONE

Installation	II.1
Fonction « Portier classique »	II.4
Fonction « Transfert d'appel »	II.5
Fonction « Laissez un message»	II.6
Fonction « Annonce seule»	II.7
Contrôle à distance de la fonction Interphone	II.8

### **Présentation des fonctions du TOPTEL**

## III. UTILISATION DE LA FONCTION TELEPHONE

Appeler	III.1
Répertoire téléphonique	III.4
Sélection de la mélodie de sonnerie	III.6
Réglages (Code PIN)	III.8
Verrouiller / déverrouiller le clavier	III.9
Appel enfant	III.10
Présentation du numéro	III.12
Fonctionnement avec plusieurs téléphones	III.14
Répondeur téléphonique <b>avec</b> enregistrement de messages	III.16
Répondeur téléphonique <b>sans</b> enregistrement de messages	III.16
Réglages heure/date	III.19
Ecoute des messages	III.20
Fonction MEMO	III.22
Accès au répondeur par interrogation à distance	III.24
Quand le téléphone ne fonctionne pas	III.26
Affichages écran	III.27

### **A propos de ce mode d'emploi**

Ce mode d'emploi ne peut mentionner tous les usages possibles de cet appareil. Pour tout complément d'information ou problèmes insuffisamment ou non traités dans ce mode d'emploi, veuillez vous adresser à votre revendeur.

**Veillez conserver soigneusement ce mode d'emploi et le remettre à tout nouvel utilisateur de l'appareil.**

## Consignes de Sécurité

**Vous venez d'acquérir ce téléphone-Interphone Sans fil.**

**Prenez le temps de lire attentivement ce mode d'emploi avant de brancher cet appareil au réseau électrique. Il contient des consignes de sécurité et d'utilisation très importantes.**

- N'utiliser que des batteries conformes du même type pour éviter d'endommager l'appareil (danger!)
- Le téléphone ou la station de base peuvent perturber le fonctionnement des appareils médicaux
- Le téléphone peut provoquer des murmures désagréables dans les appareils acoustiques
- Ne jamais installer la station de base dans la salle de bains ou dans un local très humide.
- Ne pas utiliser le TOPTEL dans un lieu présentant un risque d'explosion (par ex. station service, atelier de peinture, etc.)
- Le téléphone-interphone sans fil ne fonctionne qu'avec le courant électrique (230V); il est conseillé d'avoir toujours un téléphone «normal» de réserve.
- Eliminer accus et appareils ne fonctionnant plus dans centre de récolte de déchets ou auprès d'un point de vente, ne les jetez jamais dans les ordures ménagères
- Conservez ce mode d'emploi et remettez-le à tout nouvel utilisateur

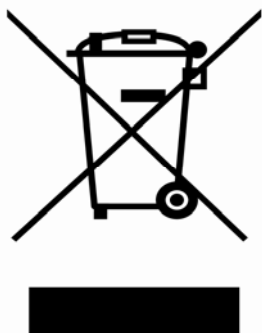

Ne jetez pas les piles et les appareils hors d'usage avec les ordures ménagères.

Les substances dangereuses qu'ils sont susceptibles de contenir peuvent nuire à la santé et à l'environnement. Faites reprendre ces appareils par votre distributeur ou utilisez les moyens de collecte sélective mise à votre disposition par votre commune.

# I. Installation de la fonction Téléphone

## I.1. Déballage

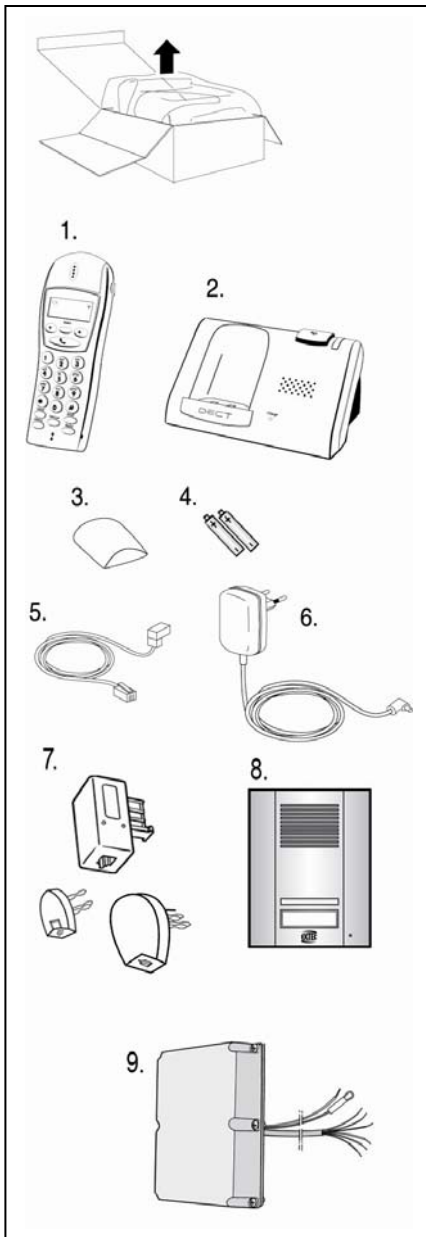

– Sortir l'appareil et les accessoires de l'emballage.

– Veuillez contrôler la présence de tous les éléments suivants:

1. Combiné

2. Base avec le répondeur

3. Couvercle du boîtier des piles

4. 2 piles rechargeables - NiMH, AAA

5. Cordon de raccordement téléphonique

6. Adaptateur secteur (230 V) avec cordon de raccordement

7. 3 adaptateurs RJ11/prise téléphonique (FR, B, I)

8. Platine de rue

9. Boite électronique

– **Contrôler si la tension du réseau** (230 V ~) correspond à la tension de l'appareil qui se trouve sur la plaquette signalétique située sur l'adaptateur.

– **Jeter les sacs en plastique** ils peuvent constituer des jeux dangereux pour les enfants!

### Recommandation:

Conserver l'emballage pour des transports éventuels (par ex. déménagements, réparation, etc.).

## I.2. Parties de l'appareil et éléments de commande

**Devant:**

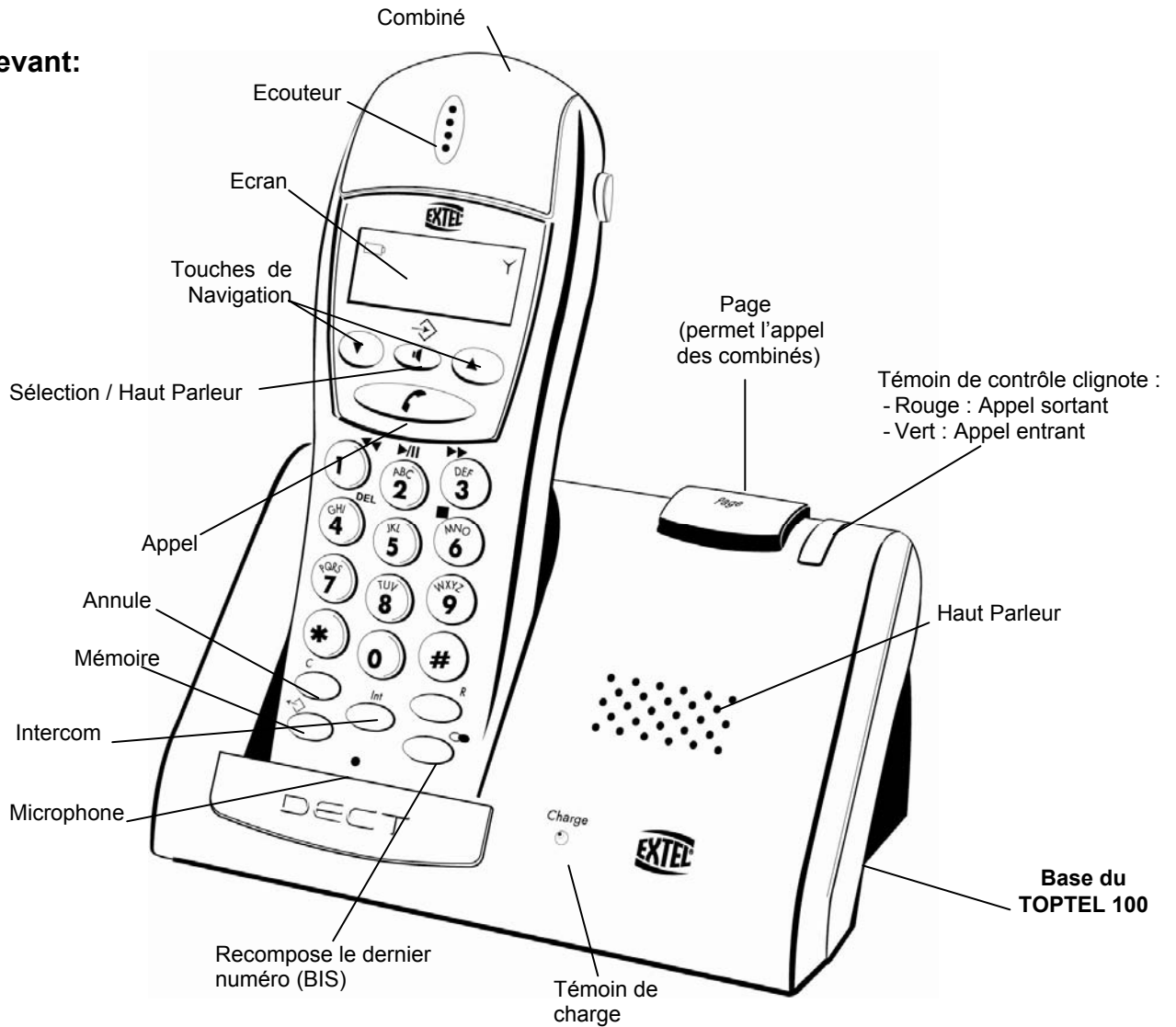

**Ecran:**

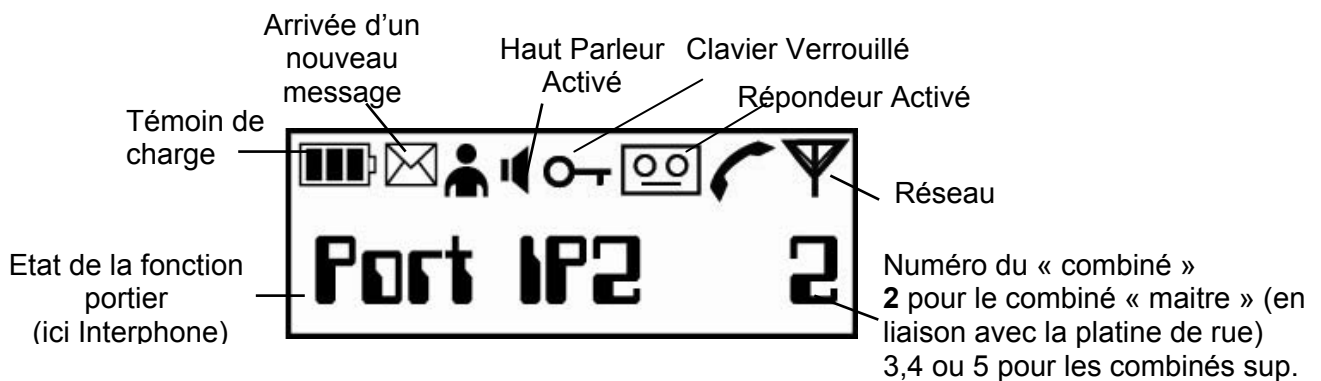

**Il s'agit donc ici du combiné maitre**

### **I.3. Clip de ceinture**

Le clip de ceinture peut être fixé à l'arrière du téléphone. Placer le clip à l'arrière du combiné et appuyer dessus pour qu'il s'enclenche dans les deux encoches latérales.

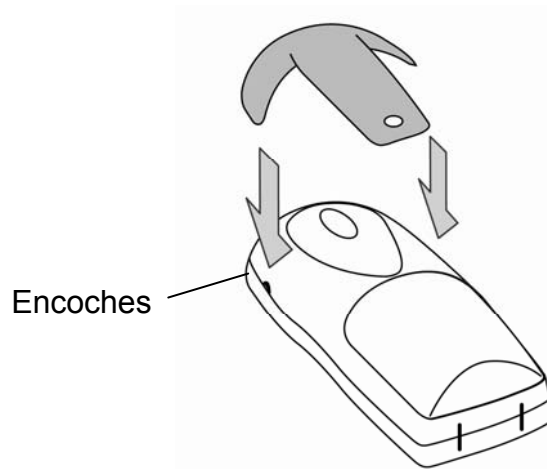

### **Mise en place des batteries rechargeables**

Ouvrir le couvercle du boîtier et y placer les batteries rechargeables

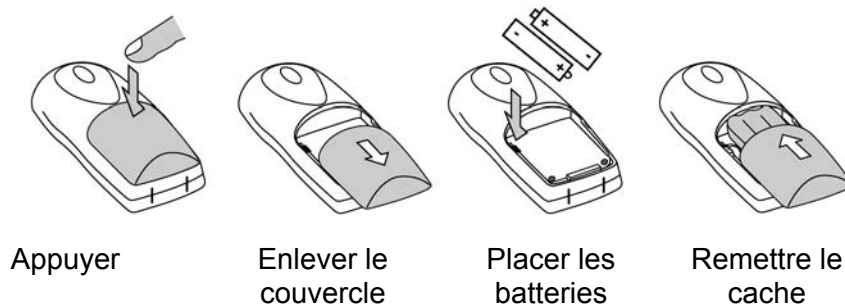

Attention:

**Respecter la polarité indiquée sur les piles**

N'utiliser que les piles d'origine : « **L'utilisation de piles différentes est une cause de refus de prise en garantie** »

## **I.4. Installer et relier la base**

### Choix de l'emplacement / portée

#### **Avant d'installer la base du combiné, tenir compte des conseils suivants:**

- La portée peut être fortement réduite pour des raisons techniques : béton, métal, double vitrage, etc. peuvent, en effet, influencer sur la portée du TOPTEL.

Le choix d'un bon emplacement pour la base peut augmenter sensiblement la réception.

- Exemple: placer la base auprès d'une fenêtre pour avoir une bonne réception dans le jardin.
- Le téléphone a une portée maximum de 50m à l'intérieur et jusqu'à 200m à l'extérieur. Si l'on est hors de portée on entend un signal sonore et  apparaît sur l'écran (= hors de portée).

### **Relier la base au réseau électrique**

#### **Lire les consignes de sécurité.**

- Placer la base sur une surface plane et stable.
- Relier le cordon de l'adaptateur réseau à courant continu à la base  et à une prise de courant de 230 V.
- Dès que la base est reliée au réseau on entend deux brefs signaux sonores de contrôle.

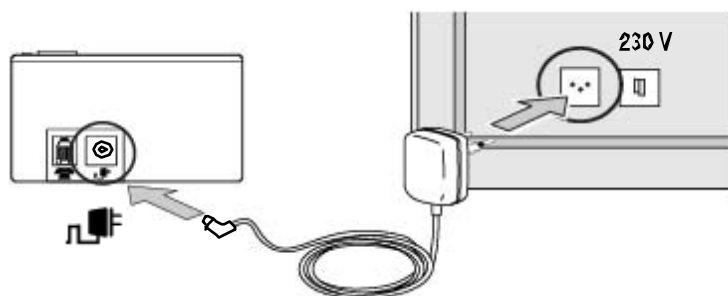

#### **Important:**

La base et le téléphone doivent être protégés du soleil, des sources de chaleur (radiateurs, plaques de cuisson, etc.) et de l'humidité (salle de bains, douche, etc.).

## I.5. Relier la base au réseau téléphonique

Relier d'abord le cordon téléphonique à l'arrière de la base  puis à la prise téléphonique. (Si besoin utiliser l'adaptateur fourni.)

**Important:** la fiche téléphonique doit être **bien** insérée dans la prise téléphone (il faut sentir une résistance), sinon la liaison au réseau téléphonique ne sera pas établie

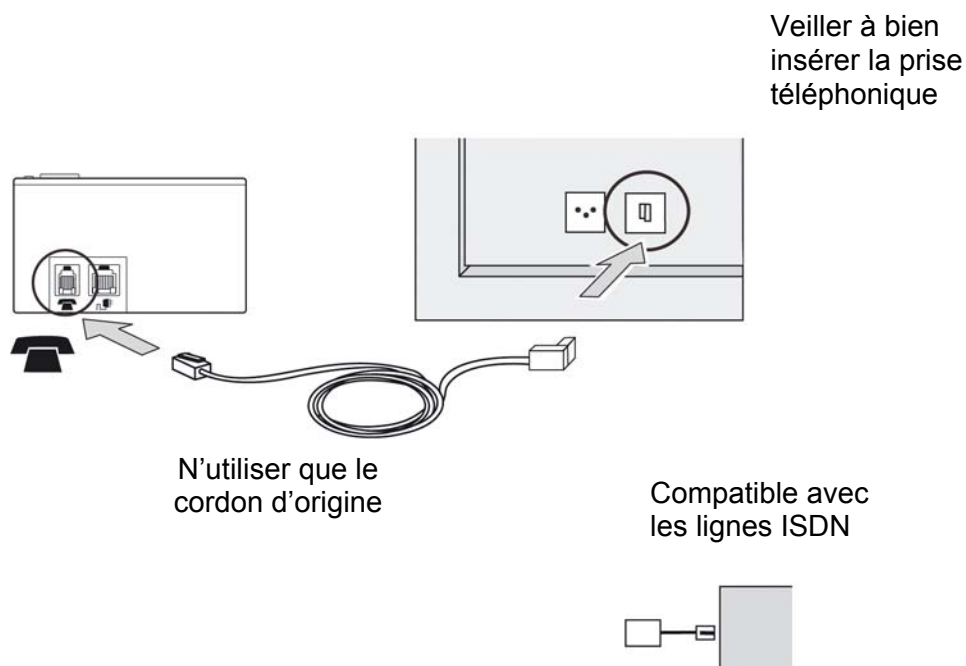

### Important:

- N'utiliser que le cordon de raccordement téléphonique d'origine, car en utilisant d'autres cordons la connexion risquerait de ne pas être établie.
- Pour éviter les interférences, ne pas placer la base près d'appareils électriques tels que téléviseurs, écrans d'ordinateurs, photocopieuses, etc.

## I.6. Charger les batteries

**Avant de pouvoir utiliser le TOPTEL pour la première fois, vous devez :  
charger les batteries pendant au moins 16 heures.**

Le TOPTEL est doté de batteries NiMh écologiques et puissantes. Afin que le TOPTEL puisse se recharger de façon optimale, respectez les règles suivantes :

- Ne recharger les batteries que lorsqu'elles sont complètement déchargées!  
Par conséquent, on conseille de ne placer le TOPTEL sur sa base que lorsque les batteries sont déchargées. Ceci est la garantie du bon fonctionnement du TOPTEL, soit un temps de conversation et de veille maximal.
- La charge commence automatiquement dès que le TOPTEL est posé sur sa base (clavier vers l'avant) et on entend deux brefs signaux sonores.
- La charge s'affiche sur l'écran du téléphone avec les barres clignotantes dans le symbole de la  pile et avec le signal LED rouge sur la base.
- La base est munie d'une charge automatique qui évite la «surcharge» des batteries.

L'indicateur de charge clignote sur l'écran

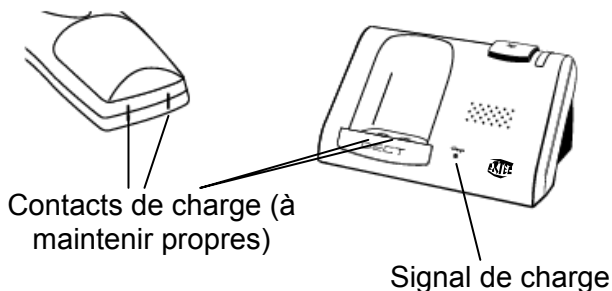

### **Important:**

- Première charge de 16 heures minimum
- Ne recharger les batteries que lorsqu'elles sont complètement déchargées
- Pour un bon fonctionnement, maintenir les contacts de charge propres

## **Piles faibles de la platine de rue**

Lorsque les piles de la platine de rue sont faibles, ce message apparait à l'écran de chaque combiné. Remplacez alors les piles de la boite électronique dès que possible.



## I.7. Identification du TOPTEL par sa base

Pour que le TOPTEL puisse fonctionner, il doit être identifié par la base. Après avoir correctement placé les batteries, placer le téléphone sur sa base afin qu'il s'enregistre automatiquement.

Pendant ce processus «**WAIT**» apparaît sur l'écran pendant un bref instant et le symbole antenne s'allume



### Pour paramétrer la langue du menu en français :

- Appuyez sur la touche ▼ jusqu'à ce que «**SYSTEM** » s'affiche.

- Appuyez sur la touche → «**LANGUAGE** » s'affiche

- Appuyez sur la touche → «**FRENCH** » s'affiche

- Appuyez, alors sur la touche → pour paramétrer l'affichage des menus en Français



Dès que le téléphone est enregistré «**Port IP2 2**» apparaît sur l'écran. le téléphone est alors prêt à fonctionner et revient à «l'état de veille» (=économie d'énergie). Le chiffre 2 sur l'écran indique le numéro du téléphone.



Contrôlez la liaison au réseau téléphonique en appuyant sur la touche appel. On doit avoir la tonalité dans le combiné. Si on ne reçoit pas la tonalité, contrôler le cordon de raccordement téléphonique.

### Important :

– Pendant l'identification, le TOPTEL doit être sur sa base.

– Si les batteries sont mises en place et qu'elles sont complètement déchargées, le téléphone ne réussit pas à s'activer et à s'enregistrer automatiquement. Dans ce cas, laissez le téléphone sur la base pendant 16 heures pour recharger complètement les batteries.

Vous trouverez ci-après, la description des principales fonctions du TOPTEL. Les fonctions moins fréquentes sont décrites à partir du chapitre 16.

## II. Installation de la fonction « Portier » Interphone

La fonction portier du TOPTEL se compose

- d'une platine de rue
- d'un combiné mobile, le même que celui utilisé pour la fonction « téléphone »
- d'un boîtier électronique permettant l'alimentation de la platine de rue.

### II.1. INSTALLATION

**L'ENSEMBLE FIXE (partie extérieure) de votre interphone sans fil est composé :**

- d'une platine de rue (D)
- d'un boîtier électronique(E) contenant l'émetteur-récepteur radio et les piles (non fournies).

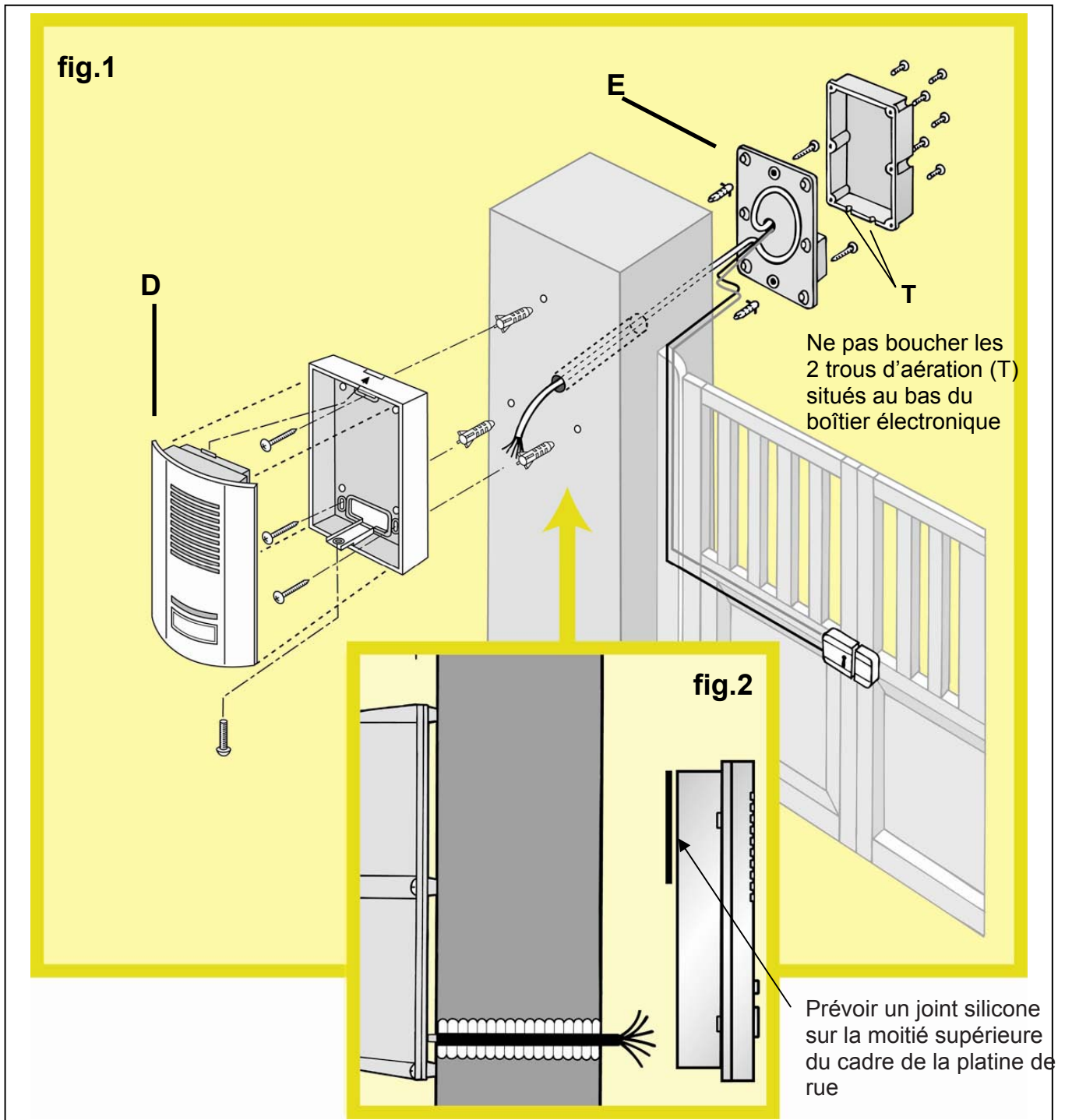

## II.2. Boîtier électronique

1 câble à 6 conducteurs et 2 fils sortent du boîtier. Le câble destiné au raccordement de platine doit être passé par un trou traversant le pilier (**il faut donc percer le pilier ou le mur en conséquence**). Les 2 autres fils (F) (un rouge et un noir) doivent par la suite être raccordés à la serrure ou à la gâche électrique.

**Important : la protection (V) du fil rouge ne doit être retirée qu'au dernier moment** (lors du branchement sur la gâche ou la serrure).

### Une fois l'emplacement idéal déterminé :

1•Démonter le capot supérieur du boîtier en dévissant les 6 vis cruciformes ( H ) (fig. 2).

**Attention** : ne pas toucher directement le circuit électronique **et ne pas retirer la protection du fil rouge (V)**

2•A l'aide de 2 vis fixer le boîtier grâce aux 2 trous (J) situés en haut et en bas (fig. 6-7)

3•Ne pas oublier de faire passer au préalable le câble de raccordement à la platine de rue par le trou du pilier.

**En aucun cas, vous ne devez mettre les piles avant d'avoir complètement terminé l'installation.**

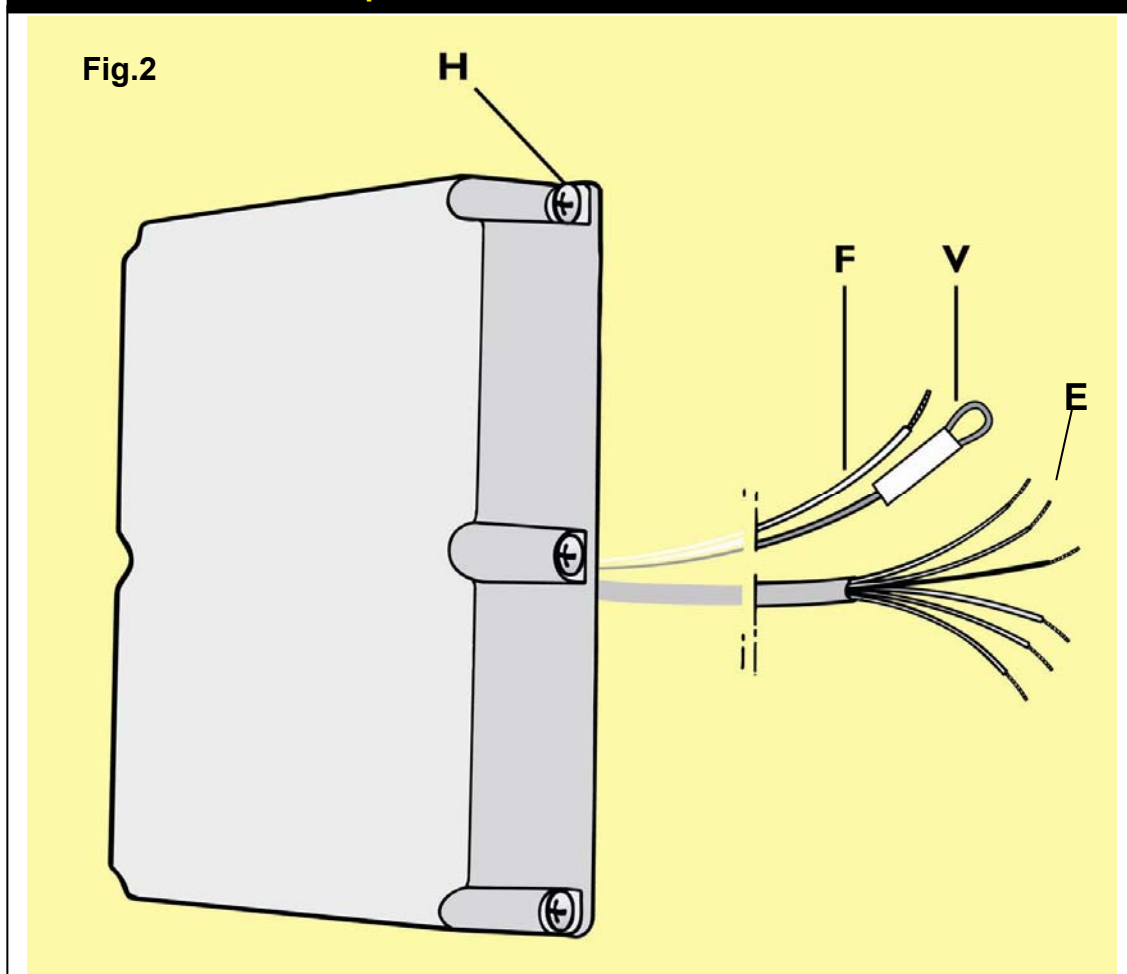

### II.3. Platine de rue

**Conseil** : il est recommandé de faire passer les câbles (celui de la platine de rue et celui de la gâche électrique) dans une gaine de protection, afin de les protéger des chocs et des intempéries. **Ne pas couper le surplus du câble 6 conducteurs**, afin d'éviter des problèmes d'oxydation ou de mauvais contacts. Mieux vaut l'enrouler sur lui-même entre le pilier et le boîtier électronique (**fig. 2**).

- 1•Dévisser la vis cruciforme (**A**)
- 2•Basculer la platine (**B**) vers l'avant et la dégager par le bas
- 3•Afin d'éviter les infiltrations qui ruissellent le long du mur, mettre un joint silicone à l'arrière de la boîte (**C**) (fig. 4).
- 4•Fixer, à l'aide des 3 vis (**F**), la boîte (**C**) au ras du mur, de façon à ce que le trou (**D**) se trouve en face du câble (**E**).
- 5•Passer le câble de liaison.
- 6•Raccorder les 6 fils (**E**) à l'arrière de la platine (fig. 5).
- 7•Remonter la platine, revisser la vis (**A**).

**fig.3**

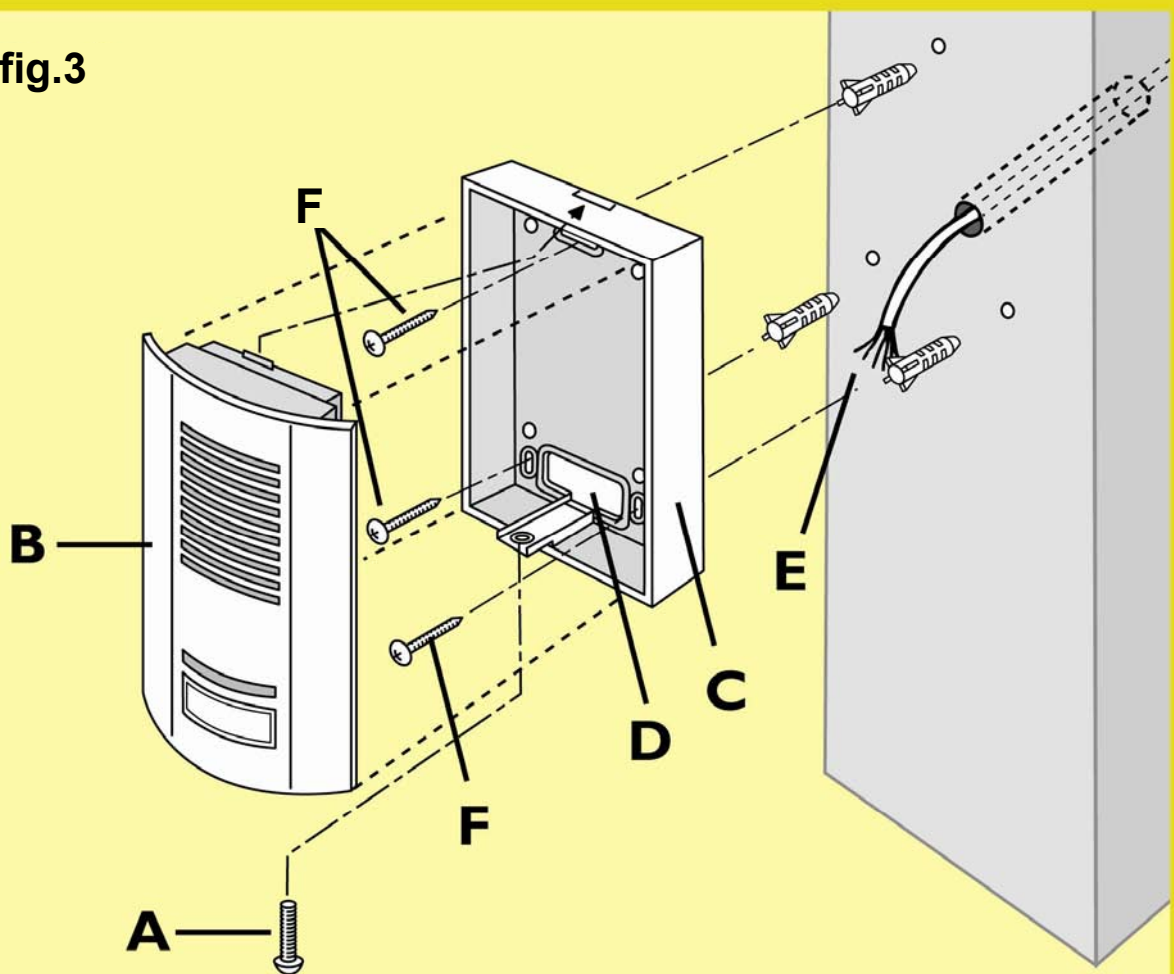

**fig.4**

Attention : afin d'éviter un phénomène de condensation, le joint ne doit être posé que sur la moitié supérieure de la boîte ( C ).

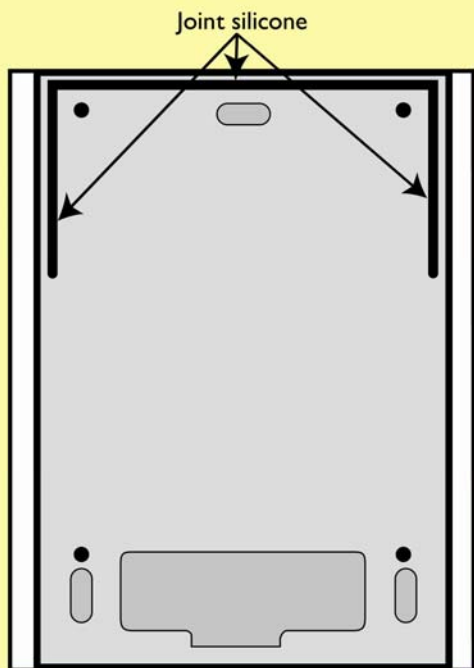
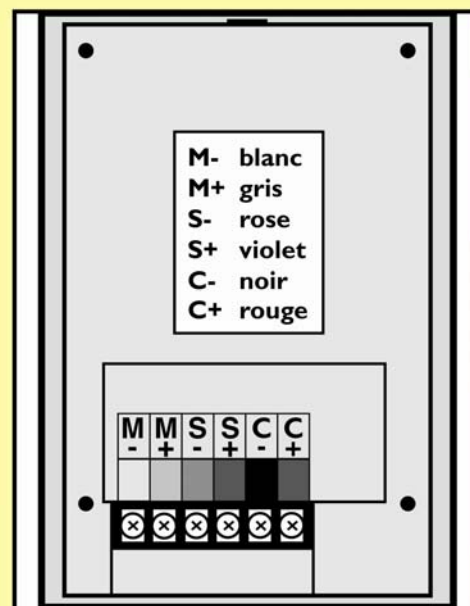
**fig.5**

**Pour terminer l'installation de la partie extérieure, insérer 4 piles 1,5 V - type LR 20, alcaline, dans le compartiment à piles du boîtier électronique, après avoir basculé la trappe, veillez à respecter la polarité (fig. 7).**

**Fig.6****Fig.7**

Fig.8



Le réglage du volume se fait en pressant le bouton (A ou B). Chaque pression augmente le volume. 5 Niveaux différents de faible à fort : **1→2→3→4→5**

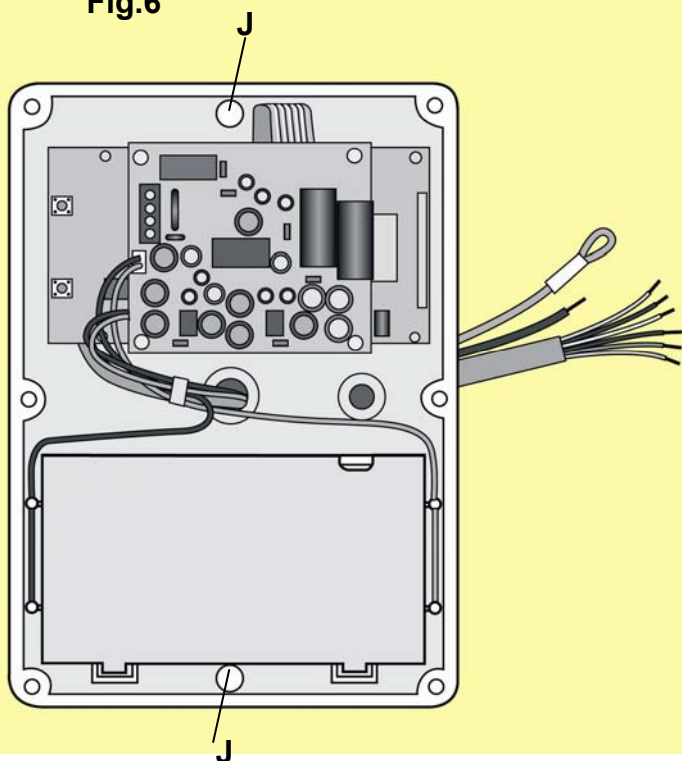
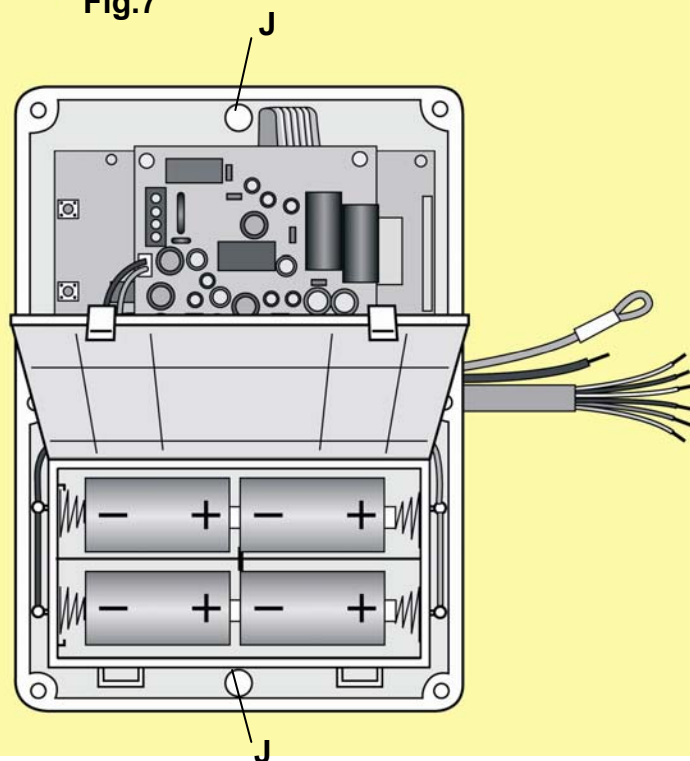
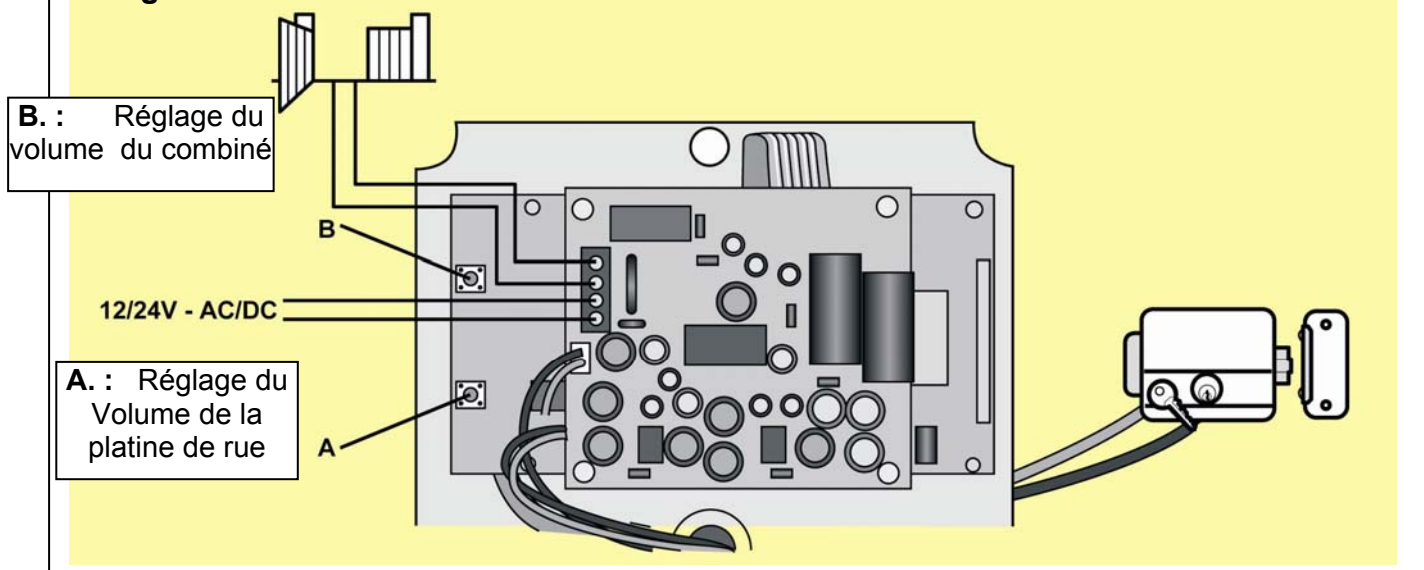

Refermer la trappe et remonter le capot supérieur du boîtier électronique à l'aide des 6 vis cruciformes (H), en veillant à ne pas déformer le joint d'étanchéité. **Ne pas boucher les 2 trous d'aération (T)** situés en bas du boîtier électronique.

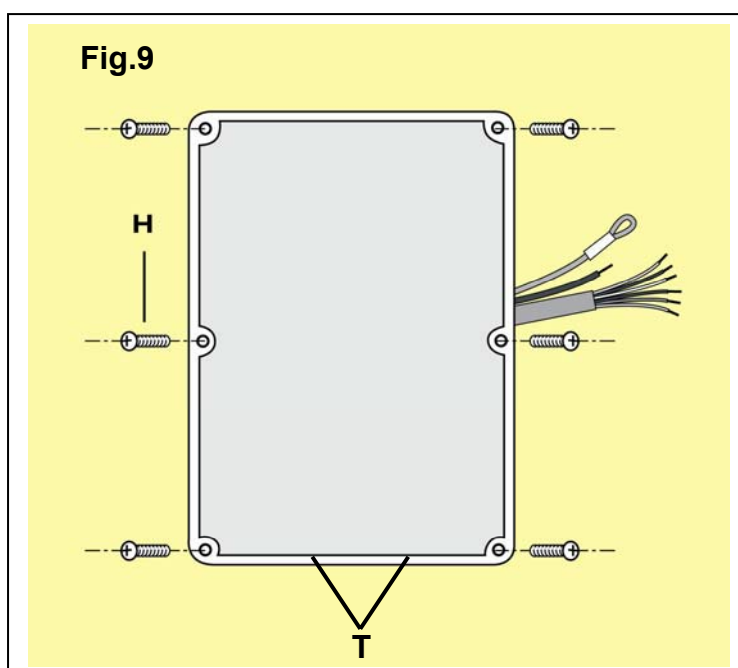
Fig.9



## II.4 FONCTION : « PORTIER-INTERPHONE »



Dans ces 4 configurations, l'écran LCD de votre TOPTEL, vous indique le mode choisi

Lorsqu'un visiteur appuie sur le bouton de la platine de rue, le combiné mobile sonne (sonnerie différente du téléphone). En appuyant sur la touche  vous pouvez parler avec votre visiteur. A la fin de votre conversation, pressez encore une fois la touche  pour terminer la conversation.

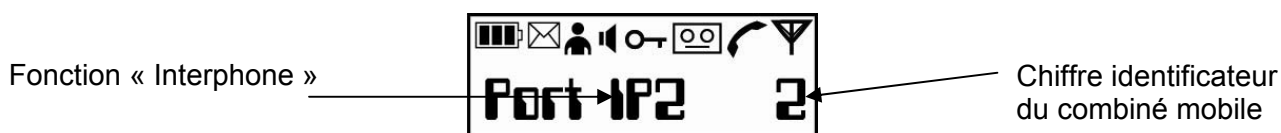
**Important** : En cas de non-réponse du combiné au bout de 20 secondes, l'appel sera transféré sur le répondeur (ne pas oublier d'enregistrer votre message d'accueil).



### Sélectionner le mode « PORTIER » (IntercomCall) :

- Appuyez sur la touche ▼ jusqu'à ce que « FONC PORTIER » s'affiche.
- Appuyez sur la touche  « CHOIX MODE » s'affiche..
- Appuyez sur la touche  « INTERPHONE » s'affiche..
- Appuyez, sur la touche  pour confirmer



### Actionner l'ouverture de la porte :

Sur le mode «PORTIER » IntercomCall, pendant que vous parlez à votre visiteur, vous pouvez en appuyant sur la touche « \* » commander la serrure électrique pour ouvrir la porte d'entrée (le temps d'activation est de 1 seconde).

### Actionner l'ouverture de l'automatisme de portail :

Sur le mode « portier», pendant que vous parlez à votre visiteur, vous pouvez, en appuyant sur la touche « # » commander votre automatisme de portail pour ouvrir votre portail (le temps d'activation est de 1 seconde).

A condition bien sûr que la boîte électronique soit alimentée par une source extérieure 12 à 24 V AC ou DC (donc sans piles) en provenance de votre automatisme par exemple. Dans ce cas veillez à ne pas mettre de piles dans le compartiment prévu à cet effet.

**IMPORTANT** : La base doit être alimentée et le combiné identifié sinon un message d'erreur apparait.

## II.5 FONCTION : Renvoi d'appel « Port Ren 2 »

Lorsque votre visiteur presse le bouton de la platine de rue, le combiné du **TOPTEL composera automatiquement** le numéro de téléphone pré-sélectionné (renvoi d'appel sur un fixe ou sur un portable (GSM)). Cette fonction vous permet donc de parler avec votre visiteur depuis n'importe quel endroit d'un poste fixe ou d'un téléphone portable, en répondant simplement à l'appel **et même de lui ouvrir**.

A la fin de la conversation, pressez la touche **#** pour raccrocher. Pendant la conversation, vous entendrez un « bip » sonore après 60 secondes. En pressant une touche au choix, vous pourrez relancer la temporisation et continuer la conversation.



### Sélectionner le mode «Renvoi d'appel » :

**Avant de pouvoir activer la fonction « Renvoi d'Appel», vous devez tout d'abord programmer le numéro de téléphone sur lequel sera transféré l'appel de la platine de rue**

### Pour sélectionner le numéro sur lequel sera transféré l'appel de la platine de rue :

(lorsqu'un visiteur sonne sur votre interphone, son appel sera transféré sur le numéro de téléphone programmé, GSM par exemple)

- Appuyez sur la touche ▲ jusqu'à ce que « **Fonc Portier** » soit affiché.
- Appuyez sur la touche →
- Appuyez sur la touche ▲ jusqu'à ce que « **N° Renvoi** » soit affiché.
- Appuyez sur la touche, → « **Numéro** » est affiché.
- Entrer le numéro de téléphone sur lequel vous souhaitez renvoyer l'appel de la platine de rue
- Appuyez sur la touche → pour confirmer



### Pour sélectionner le mode «Renvoi d'appel » :

- Appuyez sur la touche ▲ jusqu'à ce que « **Fonc Portier** » soit affiché..
- Appuyez sur la touche → « **Choix Mode** » est affiché.
- Appuyez sur la touche →
- Appuyez sur la touche ▲ jusqu'à ce que « **Renvoi Appel** » soit affiché.
- Appuyez sur la touche → 'OK' est affiché ce qui indique que le TOPTEL est sur la fonction «**Renvoi d'appel** »



### Pour actionner l'ouverture d'une gâche ou d'un automatisme de portail

Lorsqu'un appel de la platine est transféré vers un autre téléphone, la personne en contact avec le visiteur peut actionner l'ouverture de la porte. Pendant la conversation,

- appuyer sur « \* » puis « 0 » pour ouvrir une gâche
- appuyer sur « \* » puis « 1 » pour ouvrir un automatisme

## II.6 FONCTION : Répondeur de l'interphone

Lorsque votre visiteur presse le bouton de la platine de rue, celle-ci diffusera immédiatement le message que vous aurez préenregistré (par exemple « Je ne suis pas à la maison, laissez moi un message ».)

Ensuite le TOPTEL commencera à enregistrer le message de votre visiteur pour une durée maximale de 2 minutes pour chaque message et de 20mn ou 99 messages au total.



### Sélectionner le mode « Répondeur » de l'interphone :

**Avant de pouvoir activer la fonction « Répondeur », vous devez d'abord enregistrer le message d'accueil du répondeur** qui sera automatiquement diffusé depuis la platine de rue lorsqu' un visiteur sonnera.

### Pour enregistrer un message d'accueil en mode «Répondeur» de l'interphone

- Appuyez sur la touche ▲ jusqu'à ce que « **Fonc Portier** » soit affiché
- Appuyez sur la touche →
- Appuyez sur la touche ▲ jusqu'à ce que « **Enreg Ann** » soit affiché
- Appuyez sur la touche, → « **Répondeur** » est affiché.
- Appuyez sur la touche, → « **Enregistrer** » est affiché.
- Appuyez sur la touche, → pour commencer l'enregistrement « **Enreg...** » est affiché
- A la fin de l'enregistrement appuyez sur la touche **6** et le message d'accueil sera automatiquement diffusé dans le combiné.

### Pour sélectionner le mode «Répondeur» de l'interphone :

- Appuyez sur la touche ▲ jusqu'à ce que 'Fonc Portier' soit affiché
- Appuyez sur la touche → 'Choix Mode' est affiché.
- Appuyez sur la touche →
- Appuyez sur la touche, ▲ jusqu'à ce que 'Répondeur' soit affiché.
- Appuyez sur la touche →

« **Port Rép 2** » est affiché ce qui indique que le TOPTEL est sur la fonction « **Répondeur** »



**Rappel :** N'oubliez pas qu'avant de pouvoir activer le répondeur, vous devez d'abord enregistrer une annonce d'accueil.

## **Vous pouvez écouter le message d'accueil à tout moment en mode «Répondeur» de l'interphone**

- Appuyez sur la touche ▲ jusqu'à ce que « **Fonc Portier** » soit affiché
- Appuyez sur la touche →
- Appuyez sur la touche ▲ jusqu'à ce que « **Enreg Ann** » soit affiché
- Appuyez sur la touche → jusqu'à ce que « **Répondeur** » soit affiché.
- Appuyez sur la touche → « **Enregistrer** » est affiché.
- Appuyez sur la touche ▲ jusqu'à ce que « **Lecture** » soit affiché
- Appuyez sur la touche → l'annonce d'accueil est diffusée dans le combiné

Vous avez le choix entre 3 durées (30, 60 ou 90 secondes) pour programmer la durée du message qui sera enregistré en mode "**Répondeur**"

### Pour sélectionner la durée du message du mode "**Répondeur**" de l'interphone :

- Appuyez sur la touche ▲ jusqu'à ce que '**Fonc Portier**' soit affiché
- Appuyez sur la touche → puis naviguer avec ▼ ou ▲ jusqu'à ce que '**Durée Mess**' soit affichée
- Appuyez sur la touche →
- Appuyez sur la touche ▼ ou ▲ pour afficher la durée désirée (30, 60 ou 90 secondes)
- Appuyez sur la touche → pour la sélectionner

## II.7 FONCTION : « Annonce seule » de l'interphone

Lorsque votre visiteur presse le bouton de la platine de rue, celle-ci diffusera le message que vous aurez préenregistré (par exemple « Je ne suis pas à la maison, repassez plus tard ».)

**Cette fonction n'enregistre pas le message de votre visiteur.**



### Sélectionner le mode « Annonce seule » (ANN ONLY) :

Comme pour le mode « Répondeur », vous **devez d'abord enregistrer une annonce d'accueil** puis ensuite sélectionner ce mode « Ann Seule »

### Pour enregistrer un message d'accueil en mode « Annonce Seule » (ANN ONLY)

- Appuyez sur la touche ▲ jusqu'à ce que 'Fonc Portier' soit affiché
- Appuyez sur la touche →
- Appuyez sur la touche ▲ jusqu'à ce que « Enreg Ann » soit affiché
- Appuyez sur la touche, → 'Répondeur' est affiché
- Appuyez sur la touche ▲ 'Ann Seule' est affiché
- Appuyez sur la touche, → 'Enregistrer' est affiché
- Appuyez sur la touche → pour commencer l'enregistrement 'Enreg...' est affiché
- A la fin de l'enregistrement appuyez sur la touche 6 et le message d'accueil sera automatiquement diffusé dans le combiné.

### Pour sélectionner le mode «Annonce Seule » (ANN ONLY) :

- Appuyez sur la touche ▲ jusqu'à ce que «Fonc Portier » soit affiché
  - Appuyez sur la touche → 'Choix Mode' est affiché.
  - Appuyez sur la touche →
  - Appuyez sur la touche, ▲ jusqu'à ce que « Ann Seule » soit affiché.
  - Appuyez sur la touche → « Port Ann » s'affiche
- ce qui indique que le TOPTEL est sur la fonction «Annonce Seule ».



### Ecoute du message d'accueil

Vous pouvez écouter le message d'accueil à tout moment en mode «Annonce Seule» :

- Appuyez sur la touche ▲ jusqu'à ce que 'Fonc Portier' soit affiché
- Appuyez sur la touche →
- Appuyez sur la touche ▲ jusqu'à ce que 'Enreg Ann' soit affiché
- Appuyez sur la touche → jusqu'à ce que « Répondeur » soit affiché.
- Appuyez sur la touche ▲ 'Ann Seule' soit affiché
- Appuyez sur la touche → « Enregistrer » est affiché.
- Appuyez sur la touche ▲ jusqu'à ce que « Lecture » soit affiché
- Appuyez sur la touche → l'annonce d'accueil est diffusée dans le combiné

## **II.8. Contrôle à distance de la fonction PORTIER :**

Si vous n'êtes pas à votre domicile, vous pouvez gérer votre TOPTTEL à distance. Après plusieurs sonneries, votre TOPTTEL s'activera et émettra un « BIP ». Ensuite vous pourrez :

- Appuyez sur la touche " \* " pour entrer dans le menu principal « **Fonc Portier** »
- Tapez les 4 chiffres de votre code d'accès à distance (« 1590 » par défaut ; si vous souhaitez le modifier, reportez vous à la page 42 (III.24))
- Appuyez sur la touche "2" pour écouter vos messages
- Appuyez sur la touche "7" puis "4" pour enregistrer l'annonce de votre répondeur en mode «**Répondeur**»
- Appuyez sur la touche "7" puis "5" pour enregistrer l'annonce seule en mode « **Ann. Seule** »
- Appuyez sur les touches "8" puis "4" pour écouter l'annonce d'accueil du mode Répondeur du Portier
- Appuyez sur les touches "8" puis "5" pour écouter l'annonce d'accueil du Répondeur sans message du portier
- Appuyez sur les touches "9 \* 1" pour passer en mode « **Portier** »
- Appuyez sur les touches "9 \* 2" pour passer en mode transfert d'appel « **Renvoi d'Appels** »
- Appuyez sur les touches "9 \* 3" pour passer en mode « **Répondeur** »
- Appuyez sur les touches "9 \* 4" pour passer en mode annonce seule « **Ann. Seule** »
- Appuyez sur la touche "\*" pour appeler la platine de rue et commencer une conversation

**ATTENTION : Pour cette fonction votre téléphone doit être à touches vocales  
« musicales »**

# Présentation des fonctions du combiné

(Chaque fonction est détaillée dans les pages suivantes)

- |                              |                 |                     |   |
|------------------------------|-----------------|---------------------|---|
| ▲▼ : pour naviguer           | C : pour sortir | INT : Intercom      | * : Commande ouverture de gache<br>(en mode Portier, appuyé 2 sec.) |
| ⇒ : pour valider la fonction | ⇐ : répertoire  | ⊕ : Recompose (BIS) | # : Commande Automatismes<br>(en mode Portier, appuyé 2 sec.)       |

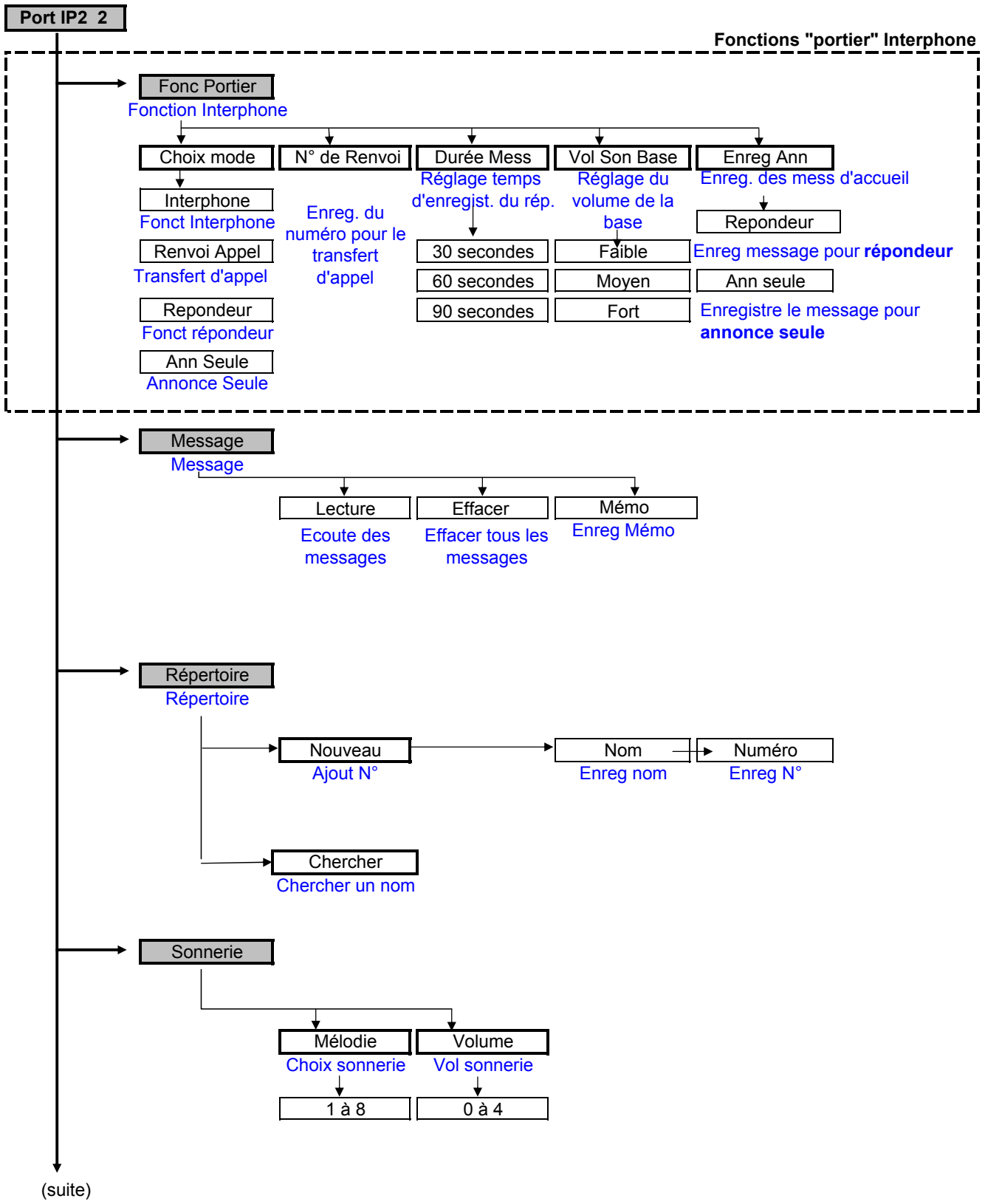

(suite)

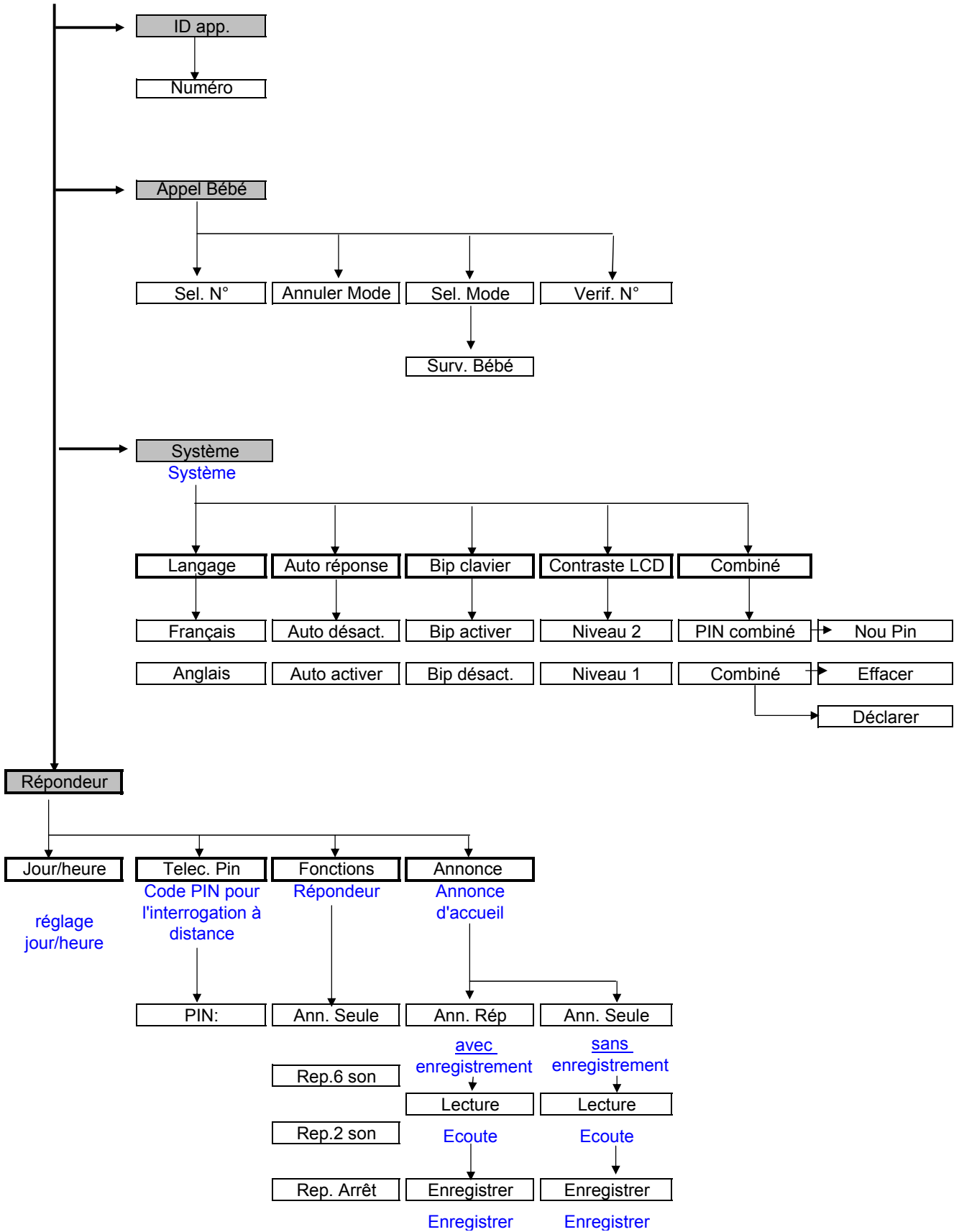

## III. Utilisation de la fonction Téléphone

### III.1. Appeler

Taper le numéro de téléphone du correspondant que vous voulez joindre

- Pour effacer un chiffre tapé par erreur appuyer sur la touche « **C** »
- Pour effacer tout le numéro appuyer sur la touche « **C** » pendant quelques secondes.

Appuyer sur la touche appel

– Le numéro est composé automatiquement 

– le symbole  apparaît sur l'écran

Terminer la conversation:

Appuyer à nouveau sur la touche appel 

**ou**

Poser le combiné sur la base «**PORT IP2 2**» apparaît sur l'écran (en mode « **PORTIER** »)

Affichage de la durée de la conversation

8 secondes après le début de la conversation, sa durée apparaît sur l'écran. Une fois l'appel terminé, la durée de la conversation s'affiche encore pendant 6 secondes environ.

### Accepter l'appel

Quand un appel arrive, le téléphone sonne et le symbole  clignote sur l'écran.

Appuyer sur la touche appel pour l'accepter.

**ou**

Prendre le combiné de la base

### Terminer la conversation:

Appuyer à nouveau sur la touche appel

**ou**

Poser le combiné sur la base ; «**PORT IP2 2**» apparaît sur l'écran.

## III.2. Appeler / Réglages

### Répétition du numéro

On peut rappeler les 5 derniers numéros de téléphone composés.

Appuyer sur la touche  (=répétition) jusqu'à ce que le numéro désiré apparaisse.

Appuyer sur la touche appel

- Le numéro est composé automatiquement
- Le symbole  apparaît sur l'écran

### Régler le volume de l'écouteur

Le volume de l'écouteur peut être réglé en cours de conversation, vous disposez de 5 niveaux sonores:

Réglage du volume:

- PLUS fort ▲
- MOINS fort ▼

### Couper le micro

On peut couper le micro en cours de conversation, ainsi votre interlocuteur ne peut plus vous entendre.

Appuyer sur la touche effacement «  » pendant la conversation pour couper le micro. « MUET » apparaît sur l'écran (= micro muet).

Appuyer à nouveau sur la touche effacement  pour réactiver le micro (« MUET » disparaît)

## III.3. Appeler le téléphone («Paging»)

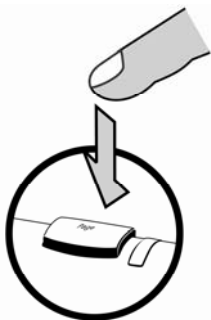

En appuyant sur la touche « page » (sur la base) on envoie un signal sonore au téléphone:

Appuyer sur la touche «Page» (sur la base)

- Le téléphone émet un signal sonore pendant 40 secondes
- Pour arrêter ce signal sonore, appuyer sur la touche appel  du combiné.

## III.4. Répertoire téléphonique (Enregistrement/Effacement)

### Mémoriser noms et numéros dans le répertoire

Votre téléphone peut mémoriser 100 numéros d'appel avec les noms

**Avec les touches à flèche**, naviguer jusqu'à ce que «**REPertoire**» s'affiche.

**Ouvrir le répertoire avec** «  »

– « **NOUVEAU** » s'affiche sur l'écran.

**Presser à nouveau** «  » **pour entrer le nom**

- «**NOM** » s'affiche sur l'écran.

**Pour écrire le nom, utiliser le clavier** alphanumérique (max. 10 signes):

– Exemple: pour la lettre «B» il faut taper deux fois sur la touche «2»,

– lorsque la bonne lettre apparaît, continuer pour les autres lettres

– pour effacer les erreurs utiliser la touche 

– pour faire un espace utiliser la touche «1»

**Confirmer l'entrée du nom avec** «  »

– « **NUMERO** » s'affiche sur l'écran

**Entrer le numéro avec le préfixe** (si besoin).

– pour effacer les erreurs utiliser la touche 

**Confirmer l'entrée du numéro avec** «  »

– «**NOUVEAU** » s'affiche de nouveau sur l'écran

– Pour mémoriser d'autres numéros appuyer sur la touche  et répéter l'opération.

On peut mémoriser jusqu'à **100** numéros avec les noms.

Si vous ne désirez pas entrer d'autres données, appuyer 2x sur la touche  et « **PORT IP 2**  
**2** » s'affiche sur l'écran. (en mode portier)

## III.5. Répertoire téléphonique (Utilisation)

### Utiliser le répertoire pour téléphoner

Avec la touche «  » on ouvre le répertoire et le premier nom inscrit s'affiche sur l'écran; par ex: «Adeline»

Naviguer dans le répertoire avec les touches à flèche, jusqu'à voir apparaître le nom désiré, par ex: « Fanny » ou taper la première lettre du nom désiré

### Appeler la personne avec la touche appel

Le numéro correspondant s'affiche et est automatiquement composé

### Terminer la conversation:

Appuyer à nouveau sur la touche appel 

ou

Poser le combiné sur la base «**PORT IP2 2**» apparaît sur l'écran (en mode Portier)

### Modifier les données du répertoire

Ouvrir le répertoire avec «  »

Naviguer dans le répertoire avec les touches à flèche, jusqu'à voir apparaître le nom du contact que vous souhaitez modifier par ex: « Fanny »

Appuyer sur  « **CHANGER** » s'affiche

Appuyer à nouveau sur  pour modifier le nom ou le numéro

Confirmer avec 

### Effacer les données du répertoire

Ouvrir le répertoire avec «  »

Naviguer dans le répertoire avec les touches à flèche, jusqu'à voir apparaître le nom du contact que vous souhaitez effacer par ex: « Fanny »

Appuyer sur  « **CHANGER** » s'affiche

Appuyer sur ▲ ou ▼ pour afficher « **EFFACER** »

Appuyer à nouveau sur  pour effacer le contact sélectionné

Confirmer avec 

**Appuyer 2 fois sur C pour quitter le menu** – «**PORT IP2 2**» apparaît à nouveau sur l'écran

### **III.6. Choix des sonneries**

Vous trouverez dans les pages suivantes la description des fonctions moins fréquentes. Les réglages se font toujours selon le même principe. Celui-ci est détaillé ci-dessous.

#### **Sélection de la mélodie de sonnerie**

Vous disposez de 8 mélodies de sonnerie différentes.

Naviguer avec les touches à flèche, jusqu'à ce que « **SONNERIE** » s'affiche

**Appuyer sur** «  »

« **MELODIE** » s'affiche sur l'écran

**Appuyer sur** «  »

«**MELODIE 1** » s'affiche et on entend la mélodie N°1

Pour entendre les autres mélodies utiliser les touches à flèche ▼ ▲

**Sélectionner votre mélodie préférée avec** «  »

#### **Important:**

– si l'on appuie sur aucune touche pendant 20 secondes, on entend un signal sonore qui annonce que l'on sort du mode de programmation

### **III.7. Volume sonnerie**

Naviguer avec les touches à flèche ▼ ▲ jusqu'à ce que «**SONNERIE**» apparaisse

Appuyer sur  pour afficher « **MELODIE** »

Utiliser les touches à flèche ▼ ▲ jusqu'à ce que «**VOLUME**» s'affiche

Appuyer sur  Pour l'entendre

Utiliser les touches à flèche ▼ ▲ pour sélectionner le volume désiré de 0 (muet) à 4(fort)

Appuyer sur  pour sélectionner le volume de sonnerie désiré

#### **Important :**

Le volume « 0 » correspond à une sonnerie muette

### III.8. Changer le code PIN

Grâce au code PIN, vous pouvez protéger votre TOPTEL contre l'utilisation abusive de certaines fonctions. Le code standard à la sortie d'usine est **0000**. Pour rendre votre téléphone plus sûr, vous pouvez en changer le code PIN.

Naviguer avec les touches à flèche jusqu'à ce que « **SYSTEME** » s'affiche

Appuyer sur  et utiliser les touches à flèches ▼ Jusqu'à ce que « **COMBINE** » s'affiche

Appuyer sur  Pour afficher « **PIN COMBINE** »

Appuyer sur  « **PIN** » s'affiche

Insérer le code PIN actuel et confirmer avec  (le code standard est **0000**.)

« **NOU PIN** » s'affiche. Entrer alors le nouveau code PIN désiré ; confirmer avec 

« **VER PIN ----** » s'affiche pour vérifier et confirmer le nouveau code PIN entré.

Insérer alors le nouveau code PIN à 4 chiffres et confirmer avec 

--	--	--	--

**Nouveau Code PIN**

#### **Important:**

– vous devez bien vous souvenir de votre nouveau code PIN. En effet, lorsque vous désirerez en changer, il vous faudra tout d'abord insérer le code actuel.

### III.9. Verrouillage du clavier

#### **Verrouiller clavier**

Vous pouvez verrouiller le clavier de votre téléphone. Si les touches sont pressées par erreur cela n'aura aucune incidence. Si votre clavier est verrouillé, vous pouvez recevoir des appels, mais vous ne pouvez pas appeler sans le déverrouiller au préalable.

Pour verrouiller le clavier; appuyer 3 secondes sur la touche \*

« **VERROUILLER ?** » s'affiche

Confirmer avec  et le symbole  s'affiche

#### **Déverrouiller le clavier**

Appuyer 3 secondes sur la touche \* jusqu'à ce que « **DEVERROUILLER ?** » s'affiche

Appuyer sur  pour déverrouiller le clavier

#### **Important:**

– si le code PIN a été modifié (voir chapitre III.8), « **PIN ----** » apparaît

– entrer le nouveau code PIN

### **III.10. Appel Bébé**

La fonction appel enfant est une fonction très utile et a diverses applications. Lorsque cette fonction est activée, en appuyant sur la touche  ou sur n'importe quelle touche, le numéro préenregistré comme numéro «appel enfant» est composé automatiquement.

En général il s'agit du numéro du téléphone portable des parents, de la baby-sitter ou de n'importe quel numéro d'urgence désiré, qui permet à vos enfants, en cas de nécessité de vous joindre très facilement.

#### **Programmer l'appel enfant**

Si l'appel enfant est activé, ce numéro se compose automatiquement en appuyant sur n'importe quelle touche du téléphone.

Naviguer avec les touches à flèche jusqu'à ce que «**Appel Bébé** » s'affiche

Appuyer sur  pour afficher «**SEL. No.** »

Appuyer sur  pour afficher «**NUMERO :** »

Entrer le numéro de téléphone qui sera composé lors de l' « appel enfant »

- touche  en cas d'erreur

Appuyer sur  pour confirmer le numéro

#### **Contrôler numéro appel enfant**

Naviguer avec les touches à flèche jusqu'à ce que «**Appel Bébé** » s'affiche

Appuyer sur  pour afficher «**VERIF. No.**»

Appuyer sur  pour afficher le numéro attribué à l'appel enfant

Confirmer avec  le numéro s'affiche

Appuyer **4x** sur  **pour quitter le menu**

## III.11. Appel Bébé

### Activer appel enfant

**Important:** si le code PIN a été changé (voir chapitre III.8), vous devez l'introduire pour activer ou désactiver l'appel enfant.

Naviguer avec les touches à flèche jusqu'à ce que «**Appel Bébé** » s'affiche

Appuyer sur  pour afficher «**SEL. No.** »

Appuyer sur  pour activer le mode enfant «**SURV.BEBE** » s'affiche alors

**Lorsque « Surv. Bébé » est affiché, en pressant n'importe quelle touche (SAUF les touches à flèche) le numéro appel enfant est composé automatiquement.**

### **Conseil:**

- si le code PIN a été changé (voir chapitre III.8), «**PIN ----** » s'affiche
- entrer le nouveau code PIN; « **SURV BEBE**» s'affiche

### Désactiver l'appel enfant

Naviguer avec les touches à flèche ▼ ▲ jusqu'à ce que «**Appel Bébé** » s'affiche

Appuyer sur  pour afficher «**SEL. No.**»

Utiliser les touches à flèches ▼ ▲ jusqu'à ce que «**ANNULER MODE** » s'affiche

Appuyer sur  pour désactiver l'appel enfant

Le TOPTEL repasse alors en affichage standard «**PORT IP2 2** » pour le mode Portier

### **Conseil:**

- si le code PIN a été changé (voir chapitre III.8), «**PIN ----** » s'affiche
- entrer le nouveau code PIN ; «**PORT IP2 2**» s'affiche

### **III.12. Présentation du numéro** (Service qui dépend de votre opérateur)

Si votre opérateur de réseau offre ce service, le numéro appelant s'affiche sur l'écran (à moins que l'appelant ne l'empêche). Quand on reçoit des nouveaux appels, on peut lire et appeler les numéros de la liste des derniers appelants.

Quand on reçoit un appel, le numéro s'affiche. Quand on reçoit un appel et que la liste est pleine, le numéro le plus ancien s'efface automatiquement de la mémoire.

#### **Contrôle de la liste des appelants**

Quand on a reçu de nouveaux appels, que l'on ai répondu ou non, le symbole "  " clignote sur l'écran.

Appuyer sur "  " le dernier appel reçu s'affiche

– "  " clignote (accès à la liste permis)

Appuyer sur "  "

– le dernier appel reçu s'affiche

Appuyer sur la touche **3** pour visualiser la date et l'heure de l'appel

Appuyer à nouveau sur la touche **3** pour visualiser le nom

Appuyer à nouveau sur la touche **3** pour retourner au numéro

Naviguer avec les touches à flèches   pour contrôler les appels précédents.

#### **Appeler à partir de la liste des appels**

Appuyer sur flèche basse  pour afficher « **ID APP.** »

Naviguer avec les touches à flèche, jusqu'à ce que la donnée désirée s'affiche

Appuyer sur la touche 

– le numéro est composé automatiquement



#### **Terminer la communication:**

Appuyer à nouveau sur la touche appel 

Ou Poser le combiné sur la base

– «**PORT IP2 2**» s'affiche à nouveau sur l'écran

#### **Effacer des numéros de la liste des appels**

Appuyer sur "  " pour afficher « **ID APP.** » appuyer sur 

Naviguer avec  pour afficher la donnée désirée puis appuyer 3 fois sur  pour effacer

#### **Mémoriser un numéro de la liste des appels dans le répertoire**

Lorsque le numéro désiré est affiché, appuyer sur "  ". **EFFACER** s'affiche.

Appuyer sur  puis sur  pour mémoriser le numéro affiché

### **III.13. Fonctionnement avec plusieurs téléphones**

**Faites de votre TOPTEL un petit réseau téléphonique.**

Vous pouvez relier jusqu'à 5 téléphones à votre base. Ainsi vous pouvez effectuer des appels internes gratuitement et en même temps, mener une conversation externe.

Votre téléphone TOPTEL est déjà enregistré comme téléphone 2.

– Chaque nouveau téléphone (TOPTEL 110<sub>SER. R1</sub>) doit être enregistré manuellement à la base. (3, 4 ou 5)

#### **Identification de nouveaux téléphones (TOPTEL 110<sub>SER. R1</sub>)**

Avant de pouvoir téléphoner avec un nouveau combiné relié à votre base, celui-ci doit tout d'abord être identifié par cette base.

**Tenir la touche « Page » de la base du TOPTEL enfoncée jusqu'à ce que la LED rouge de la base cesse de clignoter (4fois). La base se trouve alors en mode d'enregistrement pendant 2 minutes.**

Naviguer avec les touches à flèche jusqu'à ce que « **SYSTEME** » s'affiche

Appuyer sur «  » puis utiliser les touches à flèches Jusqu'à ce que « **COMBINE** » s'affiche

Appuyer sur «  » « **PIN combiné** » s'affiche

Utiliser les touches à flèches jusqu'à ce que « **COMBINE** » s'affiche une nouvelle fois

Appuyer sur «  » « **EFFACER** » s'affiche. Avec les touches à flèches afficher « **DECLARER** »

« **CONFIRMER ?** » s'affiche, valider avec «  »

« **FINDING 1** » s'affiche, valider avec «  »

« **RC :** » s'affiche. Entrer alors le code « **1111** » puis valider avec «  »

S'il s'agit du premier téléphone supplémentaire enregistré, le chiffre « 3 » apparaît.

Répéter l'opération pour enregistrer d'autres téléphones. Jusqu'à 5 autres téléphones peuvent être identifiés par la base.

Vous pouvez vous procurer des téléphones supplémentaires auprès de votre revendeur spécialisé avec la désignation **TOPTEL 110<sub>SER. R1</sub>**.

**Attention** : Si l'enregistrement du combiné n'est pas effectué, c'est que vous avez dépassé les 2mn qui sont attribuées à l'enregistrement (identification) du nouveau combiné.

Recommencez alors la procédure

## Déconnecter des téléphones du système

Vous pouvez déconnecter un téléphone du système, si vous désirez par exemple en relier un nouveau. Si ce téléphone est identifié par le chiffre 3, vous devez tout d'abord le déconnecter afin de pouvoir enregistrer le nouveau téléphone sous le chiffre 3.

Naviguer avec les touches à flèche ▼ ▲ jusqu'à ce que « **SYSTEME** » s'affiche

Appuyer sur « → » pour afficher « **LANGAGE** »

Naviguer avec les touches à flèche ▲ ▼ jusqu'à ce que « **COMBINE** » s'affiche

Appuyer sur « → » pour afficher « **PIN COMBINE** »

Naviguer avec les touches à flèche ▲ ▼ jusqu'à ce que « **COMBINE** » s'affiche

Appuyer sur « → » pour afficher « **EFFACER** »

Confirmer avec « → »

### **Conseil:**

- Si le code PIN a été changé (voir chapitre III.8), il faudra l'introduire pour déconnecter un téléphone.
- Lorsque vous avez déconnecté un téléphone et que vous en enregistrez un nouveau, le numéro du téléphone déconnecté est automatiquement attribué au nouveau téléphone.

### III.14. Fonctionnement avec plusieurs téléphones

Avant de pouvoir téléphoner avec un nouveau téléphone, celui-ci doit tout d'abord lui être annoncé (identifié).

#### **Rechercher un téléphone («Paging»)**

Appuyer brièvement sur la touche PAGE de la base – tous les téléphones reliés sonnent en même temps.

Appuyer sur la touche appel  pour arrêter la recherche

#### **Conversations internes («Intercom»)**

Si vous avez relié deux ou plusieurs téléphones à votre base, vous pouvez mener des conversations internes entre ces différents téléphones.

Appuyer sur la touche « **INT** » **Puis entrer le chiffre du téléphone désiré**

#### **Déviation d'appel sur un autre combiné de votre réseau TOPTEL**

Appuyer sur la touche « **INT** » pendant un appel externe.

Entrer le chiffre du téléphone sur lequel vous désirez dévier l'appel.

#### Appel dévié accepté par l'interlocuteur interne :

L'interlocuteur interne doit presser la touche «  » pour dévier l'appel sur le téléphone choisi.

Appel dévié refusé: dans ce cas l'interlocuteur interne doit appuyer sur « **INT** » pour que l'appel externe vous revienne.

#### **Appel partagé (Conférence)**

Lorsqu'une liaison externe est établie, vous pouvez partager cette conversation avec un autre téléphone:

Appuyer sur la touche « **INT** » au cours de l'appel externe

Taper le chiffre du téléphone avec lequel vous désirez partager cet appel

Appuyer sur la touche **#** pendant 2 secondes le téléphone interne répond, les deux téléphones sont alors reliés à la personne qui appelle de l'extérieur. « **CONFERENCE** » s'affiche à l'écran

Appuyer sur la touche «  » pour interrompre la conversation

## **III.15. Répondeur téléphonique avec enregistrement de messages**

### **Modes de fonctionnement**

Ce répondeur dispose de deux modes de fonctionnement : AVEC ou SANS enregistrement de message. Le TOPTEL peut enregistrer des messages pour une durée maximale de 2 minutes par message et de 20mn ou 99 messages au total.

#### **1. Répondeur avec enregistrement des messages « Annonce Répondeur »**

Après le texte annonce, le correspondant peut laisser un message.

#### **Enregistrement texte « Annonce Répondeur » (« enregistrement messages »)**

Pour que le répondeur fonctionne, il faut tout d'abord enregistrer le texte annonce.

Naviguer avec les touches à flèche jusqu'à ce que « **REPONDEUR** » s'affiche.

Ouvrir le menu avec «  » « **JOUR/HEURE** » s'affiche

Naviguer avec les touches à flèche jusqu'à ce que « **ANNONCE** » s'affiche

Appuyer sur «  » pour afficher « **ANN. REP.** »

Appuyer sur «  » pour afficher « **ENREGISTRER** »

Tenir le téléphone près de l'oreille pour enregistrer l'annonce qui sera diffusée aux visiteurs

Appuyer sur «  » pour afficher « **ENREG...** »

Après le bip sonore, vous pouvez commencer à enregistrer votre texte annonce.

#### **Appuyer sur la touche 6 pour arrêter l'enregistrement**

- Le texte annonce est répété automatiquement par le téléphone

Pour écouter les messages reçus, reportez vous au chapitre III.20

#### **Conseil:**

– Vous disposez d'un temps d'enregistrement de 120 secondes maximum. Vous pouvez changer l'annonce comme vous voulez en répétant l'opération. L'ancien texte est automatiquement effacé et recouvert.

## **III.16. Répondeur téléphonique sans enregistrement de messages**

### **2. Répondeur sans enregistrement de message « Ann. Seule »**

Le correspondant entend le texte annonce mais ne peut pas laisser de message.

Ce mode de fonctionnement peut être utile par exemple lorsque vous êtes en vacances et que vous ne désirez pas répondre au téléphone ou lorsque votre bureau est fermé pour une longue période.

- enregistrement du texte annonce:
- activer le répondeur : voir chapitre III.18

#### **Enregistrement texte annonce «2» («Répondeur sans enregistrement messages)**

Pour que le répondeur fonctionne, il faut tout d'abord enregistrer le texte annonce.

Naviguer avec les touches à flèche jusqu'à ce que «**REPONDEUR**» s'affiche

Ouvrir le menu avec «  »; «**FONCTIONS** » s'affiche

Appuyer sur «  » pour afficher «**ANNONCE**»

Naviguer avec les touches à flèche   jusqu'à ce que «**ANN SEULE** » s'affiche

Appuyer sur «  » pour afficher «**ENREGISTRER**»

Appuyer sur «  » pour enregistrer votre annonce

#### **Appuyer sur la touche 6 pour arrêter l'enregistrement et l'écouter**

#### **Conseil:**

- vous disposez d'un temps d'enregistrement de 120 secondes max. Vous pouvez changer l'annonce comme vous voulez en répétant l'opération. L'ancien texte est automatiquement effacé.
- Nous vous conseillons d'enregistrer un message court pour vos correspondants qui appellent de l'étranger!

Pour la mise en service du « Répondeur téléphonique sans enregistrement de messages » reportez vous au chapitre III.18

## III.17. Ecoute des annonces d'accueil

### **Ecoute du texte annonce**

On peut toujours écouter les textes annonces enregistrés pour les contrôler et les modifier en cas de besoin, voir en enregistrer un nouveau (voir chapitres III.15/III.16).

On peut écouter le texte annonce à travers le téléphone ou la base.

### **Ecoute texte annonce «1» («répondeur avec enregistrement messages»)**

Naviguer avec les touches à flèche jusqu'à ce que «**REPONDEUR**» s'affiche.

Appuyer sur «» puis naviguer avec les touches à flèche jusqu'à ce qu'«**ANNONCE** » s'affiche

Appuyer sur «» pour afficher «**AN. REP.** » puis valider avec «»

Naviguer avec les touches à flèche ▲ ▼ jusqu'à ce que « **LECTURE** » s'affiche

Appuyer sur «» pour confirmer ; «**ECOUTE...** » s'affiche

et on entend automatiquement l'annonce enregistrée

Appuyer sur la touche **6** pour arrêter l'écoute

### **Ecoute texte annonce «2» («répondeur sans enregistrement messages»)**

Naviguer avec les touches à flèche jusqu'à ce que «**REPONDEUR**» s'affiche.

Appuyer sur «» puis naviguer avec les touches à flèche jusqu'à ce qu'«**ANNONCE** » s'affiche

Appuyer sur «» pour afficher «**AN. SEULE.** » puis valider avec «»

Naviguer avec les touches à flèche ▲ ▼ jusqu'à ce que « **LECTURE** » s'affiche

Appuyer sur «» pour confirmer ; «**ECOUTE...** » s'affiche

et on entend automatiquement l'annonce enregistrée

Appuyer sur la touche **6** pour arrêter l'écoute

### III.18. Activer et désactiver le répondeur

Ce répondeur dispose de **4 modes de fonctionnement** :

<b><u>REP. ARRET</u></b>	<b>Le répondeur est inactif</b> et ne prend donc aucun message
<b><u>ANN. SEULE</u></b>	<b>Le répondeur est en mode « annonce seule »</b> . Il diffuse une annonce d'accueil mais ne prend pas de messages
<b><u>REP. 6 SON</u></b>	<b>Le répondeur est actif</b> , et se déclenche après <b>6</b> sonneries
<b><u>REP. 2 SON</u></b>	<b>Le répondeur est actif</b> , et se déclenche après <b>2</b> sonneries

#### **Sélectionner un mode de fonctionnement pour le répondeur**

Naviguer avec les touches à flèche ▲ ▼ jusqu'à ce que «**REPONDEUR**» s'affiche.

Ouvrir le menu avec «» ; «**JOUR/HEURE**» s'affiche

Naviguer avec les touches à flèche ▼ ▲ jusqu'à ce que «**FONCTION** » s'affiche

Appuyer sur « » pour afficher «**REP.ARRET**»

A l'aide des touches à flèches, sélectionner le mode désiré entre

**REP. ARRET**

**ANN. SEULE**

**REP. 6 SON**

**REP. 2 SON**

Confirmer le mode désiré avec «». Un bip retentit pour confirmer l'activation puis «**PORT IP2 2**» s'affiche (en mode Portier)

Lorsque le répondeur est activé en mode « **ANN. SEULE** », « **REP. 6 SON** », ou « **REP. 2 SON** »,  **apparaît à l'écran.**

**Rappel :** N'oubliez pas qu'avant de pouvoir activer le répondeur, vous devez d'abord enregistrer une annonce d'accueil.

### III.19. Introduire l'heure et le jour de la semaine

Une fois cette fonction mise en place, le téléphone enregistre le jour et l'heure exacte de l'entrée du message et l'affiche sur l'écran.

Naviguer avec les touches à flèche jusqu'à ce que «**REPONDEUR**» s'affiche

Ouvrir le menu avec «» ; «**JOUR/HEURE** » s'affiche

Appuyer sur « » pour afficher la date qui clignote sur l'écran,

Entrer alors les chiffres correspondants à la date et à l'heure actuels

En cas d'erreur, à l'aide des touches à flèches déplacez-vous sur le chiffre à modifier

Confirmer avec «» un bip de confirmation est alors diffusé

**Conseil:**

– en cas de coupure de courant ou si l'appareil est débranché, l'heure doit être réactivée.

## III.20. Ecoute des messages

### **Affichage des messages**

Si de nouveaux messages ont été enregistrés sur le répondeur, le signe  s'affiche et clignote

### **Lecture des messages**

Naviguer avec les touches à flèche jusqu'à ce que « **MESSAGE** » s'affiche.

Ouvrir le menu avec «  »; « **LECTURE** » s'affiche

Appuyer encore sur «  » le nombre de messages s'affiche, par ex: « **New01 puis Tot03** ».

Signification: - **New 01** nombre de nouveaux messages (1 message)

- **Tot 03** nombre total de messages (3 messages)

**La lecture des messages enregistrés commence alors automatiquement.**

### Conseils:

- si aucun nouveau message n'a été reçu, on peut écouter les anciens messages
- Jour et heure s'affichent correctement uniquement si l'horloge a été réglée auparavant

### Options lors de l'écoute des messages

Pendant l'écoute on peut appuyer sur les touches numériques pour gérer leur écoute:

#### **|| Pause**

Pour afficher «Pause» et l'écoute est arrêtée; si on appuie à nouveau sur cette touche l'écoute repart.

#### **◀◀ Retourner au début du message**

En appuyant sur cette touche, on peut réécouter le début du message. En appuyant 2x sur cette touche on peut écouter le message précédent

#### **▶▶ Avance et recul rapide**

Appuyer sur la touche 1 ou 3 de façon répétitive jusqu'à l'affichage du message désiré

#### **■ Stop**

En appuyant sur cette touche, l'écoute s'arrête.

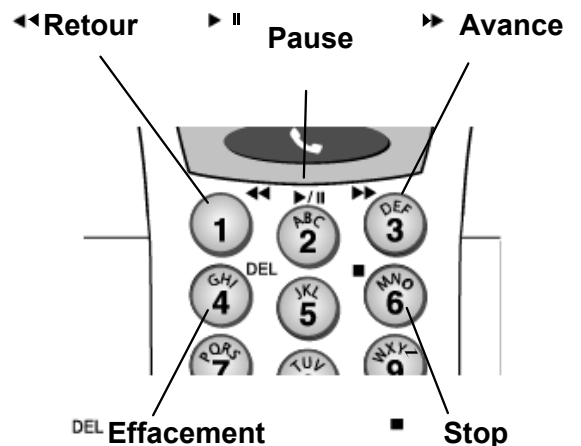

**DEL** Pendant l'écoute d'un message appuyer sur la touche 4 (DEL) pour l'effacer

## III.21. Effacement des messages

### Effacer les messages

Les messages enregistrés peuvent être effacés des deux façons suivantes:

#### 1. Effacer certains messages

Pendant l'écoute du message que vous désirez effacer, appuyer sur la touche **4 (DEL)**

Le message s'efface

#### 2. Effacer avec la fonction « menu »

Naviguer avec les touches à flèche jusqu'à ce que «**MESSAGE**» s'affiche

Appuyer sur «», «**LECTURE**» s'affiche

Naviguer avec les touches à flèche jusqu'à ce que «**EFFACER** » s'affiche

Appuyer sur «»; «**CONFIRMER ?** » s'affiche

Valider avec 

## III.22. Utilisation de MEMOS

### Enregistrement d'un mémo

Votre répondeur vous permet d'enregistrer un mémo pour des tiers qui peuvent l'écouter au téléphone ou par interrogation à distance.

Naviguer avec les touches à flèche jusqu'à ce que «**MESSAGE**» s'affiche

Ouvrir le menu avec «»; «**PLAY** » s'affiche

Naviguer avec les touches à flèche jusqu'à ce que «**MEMO** » s'affiche

En appuyant sur «» l'enregistrement du mémo commence; «**ENREG...** » s'affiche

Après le bip sonore on peut enregistrer avec le téléphone

### Arrêter l'enregistrement avec la touche 6

### Ecoute d'un mémo

On peut écouter les mémos comme on écoute les messages:

Naviguer avec les touches à flèche jusqu'à ce que «**MESSAGE** » s'affiche

Appuyer 2x sur «» pour entendre le mémo

Pour l'effacer, appuyer sur la touche **4 (DEL)**

## **III.23. Réglages de la fonction « Interrogation à distance »**

### **Interrogation et commande à distance**

Vous pouvez accéder et commander votre répondeur à distance de n'importe où dans le monde, avec n'importe quel téléphone à fréquences vocales ou avec un téléphone mobile.

Pour cela, vous devez appeler votre propre numéro de téléphone et appuyer sur la touche # pendant le message d'accueil de votre répondeur puis introduire votre code PIN d'accès à distance à 4 chiffres (1111 par défaut). Il faut donc que le répondeur de votre TOPTEL soit activé.

### **Introduire un code PIN d'interrogation à distance (REMOTE PIN)**

Le code PIN d'interrogation à distance standard à la sortie d'usine est **1111**. Pour plus de sécurité introduisez votre propre code comme suit:

Naviguer avec les touches à flèche jusqu'à ce que «**REPONDEUR.**» s'affiche

Ouvrir le menu avec «  »; «**JOUR/HEURE** » s'affiche

Naviguer avec les touches à flèche jusqu'à ce que «**TELEC. PIN** » s'affiche

Ouvrir le menu en appuyant sur «  »

Avec les touches numériques, entrer le nouveau code PIN à 4 chiffres

Valider avec «  » puis entrer le une seconde fois pour **VER**ification

#### Conseil:

– Le code PIN pour interrogation à distance doit être différent du code PIN du système pour le verrouillage du clavier, l'appel enfant et l'enregistrement. Mémorisez bien votre code PIN d'interrogation à distance. Si vous oubliez votre code, vous ne pourrez plus utiliser l'interrogation à distance.

### **Activer le répondeur par interrogation à distance**

#### On peut écouter les mémos comme on écoute les messages:

Appelez votre numéro de téléphone; après environ 16 tonalités, vous entendez un bip sonore.

Introduire votre code PIN d'interrogation à distance à 4 chiffres (voir ci-dessus) l'accès est confirmé par un bip sonore.

Reportez-vous à la page 44 pour visualiser les différentes fonctions accessibles par « l'interrogation à distance »

## III.24. Interrogation à distance

### **Accès au répondeur par interrogation à distance**

Appelez votre numéro avec un autre téléphone.

Quand vous entendez le répondeur: appuyez sur **#** pour arrêter l'annonce

Tapez votre code PIN d'interrogation à distance à 4 chiffres (**1111** par défaut pour le changer, voir chapitre III.27). L'accès est confirmé par un bip sonore.

### **Fonction écoute par interrogation à distance**

Une fois en liaison avec votre propre téléphone (voir ci-dessus), vous pouvez commander votre répondeur avec le clavier de l'autre téléphone:

- |   |  |       |
|---|--|-------|
| – Ecoute des messages                             | – appuyer sur la touche <b>2</b>               | ▶/    |
| – Interrompre écoute                              | – appuyer sur la touche <b>2</b>               | ▶/    |
| – Reprendre l'écoute                              | – appuyer sur la touche <b>2</b>               | ▶/    |
| – Retourner au début du message                   | – appuyer sur la touche <b>1</b>               | ◀◀    |
| – Retourner au message précédent                  | – appuyer <b>2 fois</b> sur la touche <b>1</b> | ◀◀ ◀◀ |
| – Passer au message suivant                       | – appuyer sur la touche <b>3</b>               | ▶▶    |
| – Effacer le message pendant l'écoute             | – appuyer sur la touche <b>4</b>               | DEL   |
| – Terminer l'écoute ou l'enregistrement           | – appuyer sur la touche <b>6</b>               | ■     |
| – Ecouter l'annonce du « Répondeur »              | – appuyer sur la touche <b>8 1</b>             |       |
| – Ecouter l'annonce de « Annonce Seule »          | – appuyer sur la touche <b>8 2</b>             |       |
| – Programmer le Répondeur actif après 2 sonneries | – appuyer sur la touche <b>9 1</b>             |       |
| – Programmer le Répondeur actif après 6 sonneries | – appuyer sur la touche <b>9 2</b>             |       |
| – Programmer le Répondeur sur Annonce seule       | – appuyer sur la touche <b>9 3</b>             |       |
| – Désactiver le Répondeur                         | – appuyer sur la touche <b>9 4</b>             |       |

### Conseil:

Lorsque tous les messages ont été écoutés on entend un bip sonore, Vous disposez de 8 secondes pour entrer d'autres fonctions.

### **Désactiver le répondeur par interrogation à distance**

Appelez votre propre numéro de téléphone.

Lorsque vous entendez votre répondeur; appuyer sur la touche **#**

– l'annonce est interrompue

Tapez votre code PIN d'interrogation à distance à 4 chiffres (voir chapitre III.27).

L'accès est confirmé par un bip sonore.

Appuyer sur la touche **#**

Raccrocher le téléphone pour terminer

## **III.25. Modifications du répondeur à distance**

### **Modifier l'annonce par interrogation à distance**

Une fois en liaison avec votre propre téléphone (voir ci-dessus), vous pouvez commander votre répondeur avec le clavier de l'autre téléphone.

### **Nouvel enregistrement annonce «1»** (répondeur **avec** enregistrement messages)

Appuyer sur la touche **7**

- Après le bip sonore on peut immédiatement commencer l'enregistrement de la nouvelle annonce
- Appuyer sur la touche **6** pour terminer l'enregistrement

La nouvelle annonce est automatiquement reproduite

### **Nouvel enregistrement annonce «2»** (Répondeur **sans** enregistrement messages)

Appuyer sur la touche **8**

- Après le bip sonore on peut immédiatement commencer l'enregistrement de la nouvelle annonce
- Appuyer sur la touche **#** pour terminer l'enregistrement

## Résumé pour l'interrogation à distance

1. Appelez votre propre numéro de téléphone
2. Si le répondeur **est actif**, durant la diffusion de l'annonce d'accueil appuyer sur la **touche #...**  
Si le répondeur **n'est pas actif**, après environ 16 sonneries, un bip retentit...
3. Puis Tapez votre code PIN d'interrogation à distance à 4 chiffres (**1590** par défaut), suivi de la fonction de votre choix en appuyant sur:

### Commande à distance pour la fonction REPONDEUR du téléphone

Touche : <b>1</b>	- retour au début du message	◀◀
Touche : <b>1</b>	- 2x: retour au message précédent	2x ◀◀
Touche : <b>2</b>	- démarrer et interrompre écoute	▶/
Touche : <b>3</b>	- passer au message suivant	▶▶
Touche : <b>4</b>	- effacer message pendant écoute	DEL
Touche : <b>5</b>	- enregistrer message mémo	
Touche : <b>6</b>	- terminer enregistrement	■
Touche : <b>71</b>	- modifier annonce avec enregistrement	
Touche : <b>72</b>	- modifier annonce sans enregistrement	
Touche <b>8 1</b>	- Ecouter l'annonce du « Répondeur »	
Touche <b>8 2</b>	- Ecouter l'annonce de « Annonce Seule »	
Touche <b>9 1</b>	- Programmer le Répondeur actif après 2 sonneries	
Touche <b>9 2</b>	- Programmer le Répondeur actif après 6 sonneries	
Touche <b>9 3</b>	- Programmer le Répondeur sur Annonce seule	
Touche <b>9 4</b>	- Désactiver le Répondeur	
Touche : <b>#</b>	- Couper liaison téléphonique avec le TOPTEL	

### Commande à distance pour la fonction PORTIER

- Touche :**74** - Enregistrer l'annonce d'accueil du mode Répondeur du Portier
- Touche :**75** - Enregistrer l'annonce d'accueil du Répondeur sans message du portier
- Touche :**84** - Ecouter l'annonce d'accueil du mode Répondeur du Portier
- Touche :**85** - Ecouter l'annonce d'accueil du Répondeur sans message du portier
- Touche :**9\*1** - Programmer le TOPTEL sur la fonction INTERPHONE
- Touche :**9\*2** - Programmer le TOPTEL sur la fonction RENVOI APPEL
- Touche :**9\*3** - Programmer le TOPTEL sur la fonction REPONDEUR
- Touche :**9\*4** - Programmer le TOPTEL sur la fonction ANNONCE SEULE

### III.26. Quand le téléphone ne fonctionne pas

**Pas de tonalité quand on appuie sur la touche :**



1. N'utilisez que le cordon de raccordement téléphonique original ! Avec d'autres cordons la liaison pourrait ne pas s'établir, voir chapitre I.6
2. La fiche du téléphone est-elle bien enfoncée dans la prise du téléphone?, enfoncez assez fortement, voir chapitre I.6
3. Est-ce que vous utilisez d'autres rallonges téléphoniques ou d'autres appareils (modem, Fax, etc.)? Ne reliez le téléphone qu'au cordon téléphonique ORIGINAL- Si le téléphone fonctionne cela signifie que les câbles sont défectueux.

#### Problèmes divers

1. Le téléphone ne marche pas: les batteries sont-elles chargées ? La première charge dure au moins 16 heures (voir chapitre I.7)
2. Le téléphone ne sonne pas: mélodie de sonnerie et volume sont-ils «éteints»?
3. Pas de réception, le symbole  clignote sur l'écran. Diminuer la distance entre le téléphone et la base. Appuyer sur la touche pour identifier à nouveau le téléphone.
4. Pas possible d'enregistrer dans le répertoire: mémoire du répertoire pleine, vous devez effacer des enregistrements.
5. Le répondeur n'enregistre pas les messages: la mémoire du répondeur est pleine. Vous devez effacer des messages.
6. Le répondeur arrête votre annonce et passe sur écoute. L'annonce est trop longue, faire une nouvelle annonce.

#### Réinitialisation du TOPTEL aux paramètres d'usine.

Cette opération vous permet de remettre tous les paramètres tels que vous les avez trouvés à la première mise en service.

1. Appuyez et maintenez la touche \* enfoncée jusqu'à ce que « **VERROULLER ?** » s'affiche
2. Entrez maintenant le code suivant : **4,6,1,5,9,0,8**. Un signal sonore confirme la bonne entrée du code et « **WAIT...** » apparaît.  
10 secondes après le téléphone a retrouvé ses paramètres originaux.

## **III.27. Affichages écran**

1. **«pas d'affichage»** les batteries sont-elles mal insérées ou déchargées ?

2. **«PORT IP2 2»**

Affichage normal du nom et du chiffre du téléphone en mode veille et répondeur désactivé

3. **«PORT IP ?»** et le symbole  clignote

- le téléphone est hors de portée de la base
- diminuer distance entre le téléphone et la base
- appuyer sur touche appel ou poser le téléphone sur la base
- le téléphone n'est pas annoncé à la base
- identifier le téléphone; voir chapitre I.8
- le courant n'arrive plus à la base
- contrôler la prise et le cordon de raccordement électrique de l'adaptateur secteur

4. **«SURV BEBE»** appel enfant activé

– éteindre appel enfant; voir chapitre III.10

5. **«»** verrouillage clavier activé

– déverrouiller clavier; voir chapitre III.9

6. **«VER PIN »** demande de confirmation du nouveau code PIN

– entrer encore une fois le nouveau code PIN

## Réglages particuliers en cas de dysfonctionnement du TOPTEL

Les réglages ci-après ne concernent que les TOPTEL placés derrière un standard ou un réseau privé.

### 1. Numérotation fréquence vocale ou décimale

Derrière certains Standards ou réseaux Privés vous devez régler la synchronisation de la touche R. Ne pas modifier ce réglage si le téléphone fonctionne correctement  
Sélectionnez le réglage désiré, numérotation à fréquence vocale ou numérotation décimale.  
Le réglage standard fait sur « fréquence vocale ».

Naviguer avec les touches à flèche jusqu'à ce que «**SYSTEME**» s'affiche.

Appuyer sur «» puis naviguer avec les touches à flèche jusqu'à ce qu'«**RESEAU**» s'affiche

Appuyer sur «» pour afficher «**MODE COMP.**» puis valider avec «»

Sélectionner ensuite le réglage désiré entre numérotation décimale (**IMPULSIONS**) et Fréquence Vocale(**FREQU.AC**)

### 2. Synchronisation de la touche R

Derrière certains Standards ou réseaux Privés vous devez régler la synchronisation de la touche R. Ne pas modifier ce réglage si le téléphone fonctionne correctement

Avec le TOPTEL 100<sub>SER. R1</sub>, la durée de l'impulsion R peut être réglée selon les besoins.

Vous avez le choix entre 3 durées d'impulsion : 90 ms, 270 ms ou 600 ms.

Naviguer avec les touches à flèche ▲ ▼ jusqu'à ce que «**SYSTEME**» s'affiche.

Ouvrir le menu avec ; et naviguer avec les flèches jusqu'à ce que «**RESEAU**» s'affiche

Ouvrir le menu avec ; et naviguer avec les flèches jusqu'à ce que «**RAPPEL**» s'affiche

A l'aide des touches à flèches choisissez la valeur souhaitée entre 90, 270 et 600 ms.

### **3. Fonction PABX (Réglage du temps de pause)**

**Si votre téléphone est connecté derrière un Standard ou Réseau Privé, vous devrez probablement composer un préfixe ou code d'accès, afin d'obtenir une ligne extérieure.** Vous devrez sans doute attendre une à plusieurs secondes après le préfixe avant d'obtenir une tonalité.

Ce téléphone a une fonction Standard ou réseau Privé qui vous permet de spécifier ce temps de pause.

#### ***Exemple d'utilisation de la fonction PABX:***

Exemple où "9 " est le préfixe spécifié pour obtenir une ligne extérieure. Si le numéro de votre correspondant est le "9123456", le TOPTTEL fait le: "9" suivi d'une pause pendant laquelle il obtient la ligne, puis le reste du numéro est composé: "123456". Vous pouvez composer le numéro manuellement ou à l'aide de la mémoire abrégée. Les numéros qui ne commencent pas par "9" (pour cet exemple donné) sont composés de façon habituelle, sans pause.



**DECLARATION DE CONFORMITE  
OVEREENKOMST VERKLARING  
DICHIARAZIONE DI CONFORMITA  
DECLARACIÓN DE CONFORMIDAD  
DECLARAÇÃO DE CONFORMIDADE  
KONFORMITÄTSEKLRUNG  
DECLARATION OF CONFORMITY**

**Nom / Naam / Nombre / Nombre / Nome / Name / Name :**

**Mr Jean-Claude HOFFMANN, Président Directeur Général (P.D.G.)**

*fabricant, mandataire ou personne responsable de la mise sur le marché de l'équipement  
fabrikant, gevolmachtigde, of verantwoordelijke voor het op de markt brengen van de uitrusting  
fabbricante, mandatario, o persona responsabile dell'introduzione del prodotto sul mercato  
fabricante, mandatario o persona responsable de la puesta en el mercado del equipo  
fabricante, mandatário ou representante legal pela colocação do equipamento no Mercado  
des Herstellers, seines Bevollmächtigten oder der für das Inverkehrbringen des Geräts verantwortlichen Person  
manufacturer, or person responsible*

**Siège social / Hoofdkantoor / Domicilio social / Domicilio social / Sede social / Firmensitz / Company name :**  
**Comptoir Français de l'Interphone – CFI** **Tel. : + 33 (0) 4.74.08.96.00**

**Adresse / Ardres / Indirizzo / Dirección / Endereço / Adresse / Address :**  
**Allée de Fétan ZI de Fétan BP 321** **Fax : + 33 (0) 4.74.08.96.06**  
**TREVOUX 01603 cedex - France**

**Identification du produit / Identificatie van het produkt / Identificazione del prodotto /  
Identificación del producto / Identificação do produto / Produktmerkmale / Identification of the product:**

**- Nature / Soort / Natura / Naturaleza / Género / Art / Kind : Portier interphone sans fil & combiné supplémentaire pour ditto. / Draadloze intercom deurtelefoon & extra binnenpost voor deurtelefoon. / Citofono interfono senza filo & cornetta supplementare per citofono. / Portero interfono inalámbrico & micrófono adicional. / Porteiro interfone sem fio & telefone suplementar para porteiro. / Funk-Türsprechanlage Zusatz-Handapparat für Türsprechanlage. / Wireless intercom doorphone & additional handset for doorphone.**

**- Type / Type / Tipo / Tipo / Tipo / Typ / Type : TOPTEL 100<sub>SER.R1</sub> & TOPTEL 110<sub>SER.R1</sub>**

**- Référence commerciale / Commerciële referentie / Riferimento commerciale / Referencia comercial /  
Referência comercial / Produktbezeichnung / Commercial reference : EXTEL**

**- Autres informations / Andere informaties / Altra informazione / Otras informaciones / Outras informações /  
Sonstige Angaben / Other information :**

**Identification de l'organisme notifié / identificatie van net aangewezen organisme / Identificazione  
dell'organismo notificato / Identificación del organismo notificado / Identificação do Organismo notificado /  
Identifizierung der benannten / Identification of the Notified body :**

**- Nom / Naam / Nome / Nombre / Nome / Name / Name : Comlab / GTL**

**- Numéro d'identification / Identificatienummer / Numero di identificazione dell'organismo / Número de  
identificación / Número de identificação / Kennnummer / Identification number :**

**- Procédure suivie (Annexes) / Gevolgde procedure (bijlagen) / Procedura seguita (allegati) / Procedimiento  
seguido (Anexos) : / Processo seguido (Anexos) / Bewertungsverfahren (Anlagen) / Followed procedure (Annexes) :**

**CFI Z.I. de Fétan  
01600 TRÉVOUX – France  
tél. : +33 474 089 600  
S.A.S. au capital de 1.000.000 €  
n° siret : BOURG 384 024 899 00021**



- Déclare sous son entière responsabilité que le produit décrit ci-dessus est en conformité avec les exigences essentielles applicables et en particulier celles de la directive 1999/5/CE suivantes
  - Verklaart onder zijn volledige verantwoording, dat het hieronder omschreven produkt overeenkomt met de hoofdzakelijke toe te passen eisen en in het bijzonder diegenen volgens de volgende richtlijn 1999/5/CE:
  - Dichiaro sotto la propria responsabilità che il prodotto descritto qui sopra è conforme alle esigenze essenziali applicabili e in particolare alle esigenze della direttiva 1999/5/CE seguenti :
  - Declara bajo su completa responsabilidad que el producto anteriormente descrito es conforme a las exigencias esenciales aplicables, sobre todo, a las exigencias de la directiva 1999/5/CE que figuran a continuación:
  - Declara sob a sua responsabilidade que o produto acima identificado está em conformidade com os requisitos essenciais aplicáveis, e em particular com os seguintes requisitos da directiva 1999/5/CE:
- Erklärt ineigener Verantwortung, dass das oben beschriebene Produkt die einschlägigen grundlegenden Anforderungen insbesondere folgende Anforderungen der Richtlinie 1999/5/CE erfüllt :
- Declares, under its own responsibility, that the product here above mentioned is in conformity with the requirements of the and more particularity the ones of the 1999/5/CE directive :

Article 3.1 a : (protection de la santé et de la sécurité de l'utilisateur)  
 Artikel 3.1 a: (bescherming van de gezondheid en veiligheid voor de gebruiker)  
 Articolo 3.1 a: (protezione della salute e della sicurezza dell'utente)  
 Artículo 3.1 a: (protección de la salud y de la seguridad del usuario)  
 Artigo 3.1 a: (protecção da saúde e da segurança do utilizador)  
 Artikel 3.1 a: (Schutz der Gesundheit und Sicherheit des Benutzers)  
 Article 3.1 a: (Safety and user)

..... **EN 60950 - 1**.....

Article 3.1 b : (exigences de la protection en ce qui concerne la compatibilité électromagnétique)  
 Artikel 3.1.b: (beschermings eisen wat de elektromagnetische overeenstemming betreft)  
 Articolo 3.1 b: (esigenze della protezione relativa alla compatibilità elettromagnetica)  
 Artículo 3.1 b: (exigencias de la protección en cuanto a la compatibilidad electromagnética)  
 Artigo 3.1 b: (requisitos de protecção relativa à compatibilidade electromagnética)  
 Artikel 3.1 b : (Shutzanforderungen in Bezug auf die elektromagnetische Verträglichkeit)  
 Artikel 3.1 b : (Requirements of protection reagarding electromagnetic compatibility)

..... **EN 301 489-1-6** .....

Article 3.2: (bonne utilisation du spectre radioélectrique de façon à éviter les interférences dommageables)  
 Artikel 3.2: (juist gebruik van het radioelektrisch spectrum om beschadigende interferenties op die manier uit de weg te gaan)  
 Articolo 3.2: (uso corretto dello spettro radio-elettrico per evitare le interferenze danneggianti)  
 Artículo 3.2: (correcta utilización del espectro radioeléctrico para evitar interferencias perjudiciales)  
 Artigo 3.2: (boa utilização do espectro radioeléctrico de forma a evitar as interferências danificadoras)  
 Artikel 3.2 : (angemessene Nutzung des Funkpektrums zur Vermeidung von schädlichen Interferenzen)  
 Article 3.2 : (right use of the radio electric spectrum in order to avoide prejudicial interferences)

..... **EN 301 406**.....

A cet effet, déclare que toutes les séries d'essais radio ont été effectuées / Verklaart daartoe dat alle series radio testen uitgevoerd zijn / A tale effetto, dichiara chetutte le prove radio sono state eseguite / A tal efecto, declara que se han efectuado todas las series de pruebas radio. / Para o efeito, declara que foram efectuadas todas as séries de ensaios de rádio / Erklärt, dass alle Funk-Testreihen durchgeführt wurden / Declares that all the required radio tests have been done.

Art. 3.3 : (éventuel) / (eventueel) / (eventuale) / (eventual) / (eventual) / (eventuell) / (eventual)

Date / Datum / Data / Data / Data / Datum / Date: **01/04/2006 (dd/mm/yyyy)**

Signature et titre / Handtekening en functie / Firma e titolo / Firma y cargo / Assinatura e título / Unterschrift und funktion / Signature and title :

**Jean-Claude HOFFMANN (P. D.G.)**

(personne autorisée / bevoegd persoon / persona autorizzata / persona aut orizada / representante legal / autorisierte Person / authorized person )

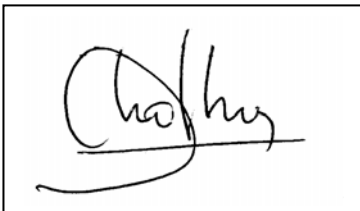

**CFI Z.I. de Fétan**  
**01600 TRÉVOUX – France**  
**tél. : +33 474 089 600**  
**S.A.S. au capital de 1.000.000 €**  
**n° siret : BOURG 384 024 899 00021**

