

Références : CL620 et T120

S.A.D.

AUTOMATISMES



Chers Clients, lisez attentivement ce qui suit,

Vous venez de faire l'acquisition d'un Automatisme pour portails. Nous sommes persuadés qu'il contribuera à votre bien être et nous vous remercions de votre confiance.

La pose d'un système d'Automatisme demande de l'application. Aussi, il est **très important** de prendre **connaissance très précisément de votre notice avant de commencer l'installation**.

Ceci conditionne largement le bon fonctionnement du système dans le temps. Renvoyer dès à présent votre **bordereau de garantie dûment rempli à l'adresse indiquée**. Il vous ouvre l'accès au service d'assistance téléphonique (n'oubliez pas de joindre la photocopie de votre facture ou bon d'achat).

Nous pensons que la notice peut à elle seule vous guider pendant toute l'installation. Nous avons envisager les erreurs ou défaillances possibles. Néanmoins s'il s'agit d'un cas particulier, notre service d'assistance téléphonique est là pour vous renseigner.

Afin de ne pas surcharger notre standard et écourter vos appels, il est important de :

- nous communiquer le nom de votre distributeur
- vérifier que vous avez bien renvoyé votre bordereau de garantie
- noter vos questions et remarques éventuelles sur papier
- avoir la notice et les références de votre matériel sous les yeux avec un stylo et du papier

Attention : votre matériel est garanti 1 an pièces et main d'œuvre. Possibilité d'extension de la garantie à 2 ans payante : 15% du prix d'achat, remplir votre demande sur le bordereau de garantie.

Erratum : la garantie est de 1 an, nous proposons des extensions de garantie (erratum documentations commerciales). Les documentations commerciales ne tiennent pas compte de ces particularités.

S.A.D. 510, route d'Avignon 13090 Aix-en-Provence. Service technique du lundi au vendredi 9h00/12h00 et 14h00/18h00.

Tél. : 04 42 17 03 92 Fax : 04 42 96 31 66

Photos non contractuelles. La société S.A.D. se réserve le droit de modifier la composition de ses kits à tout moment. En fonction de l'utilisation et de la structure du portail, il peut être nécessaire de rajouter des organes de sécurité. Se référer à la norme AFNOR NF P 25.362.

NOTICE DE POSE POUR LE MOTOREDUCTEUR CL620

Le motoréducteur CL620 est recommandé pour l'ouverture et la fermeture automatique de portails coulissants d'un poids maximal de 400 Kg.

Sa petite taille permet une installation dans un volume réduit. Une clé permet le déblocage du motoréducteur pour une manœuvre manuelle en cas de panne électrique, ainsi que l'ouverture du capot.

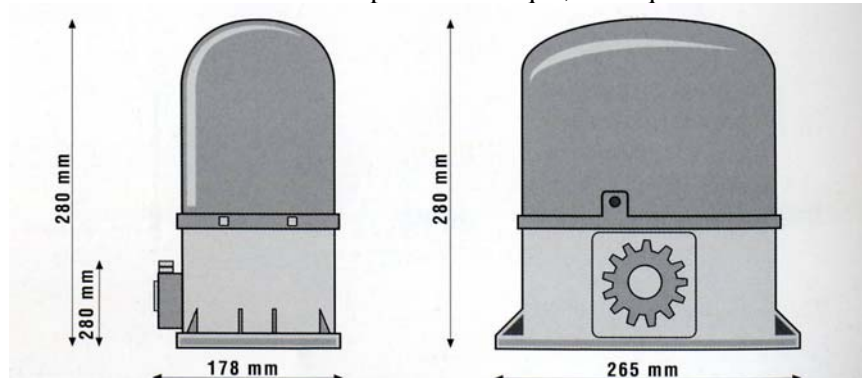

QUELQUES CONSEILS AVANT L'INSTALLATION :

Le portail coulissant à automatiser devra se manœuvrer correctement manuellement, ne pas dépasser le poids spécifié, avoir un guidage supérieur et inférieur sans jeu excessif. Un rail de roulement au sol rectiligne et de forme arrondie ou en V dépassera complètement au niveau du sol. (fig 1 et 2).

Durant toute sa translation, le portail ne devra pas « flamber » et ses roues de guidage inférieur devront être de diamètre en rapport avec le poids du portail.

Une butée d'arrêt en fin de course, devra limiter la manœuvre manuelle du portail à l'ouverture et à la fermeture (en manœuvre électrique le portail devra s'arrêter de 10 ou 30 mm avant les butées) fig 3. En manœuvre électrique le portail ne doit en aucun cas entrer en contact avec le pilier ou la butée.

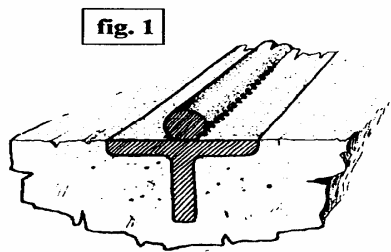

fig. 1

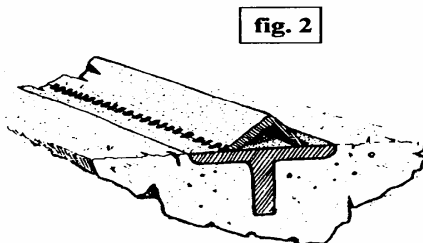

fig. 2

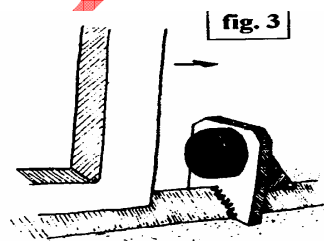
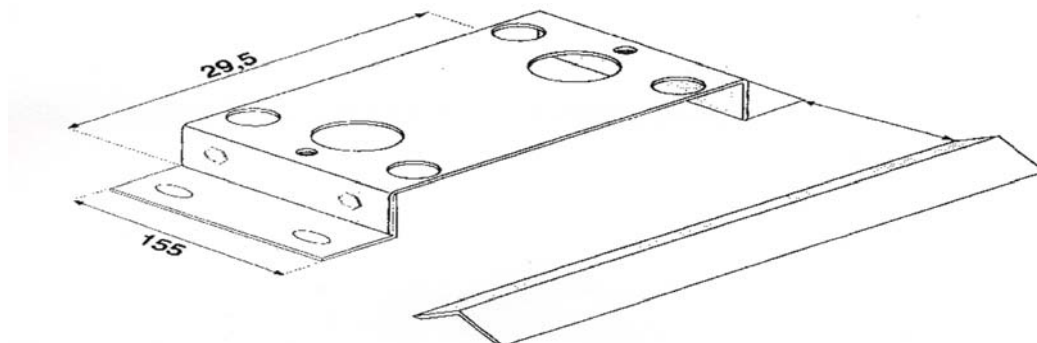

fig. 3

Installation du motoréducteur et de la crémaillère

1/ Cheviller tout d'abord le support moteur sur une dalle de béton (fig 4) en veillant qu'elle soit suffisamment soulevée par rapport au sol pour éviter les remontées d'eau vers le moteur. Le motoréducteur doit être solidement fixé pour éviter tout arrachement lors du fonctionnement du portail. Les perforations sur la plaque (fig 4) permettent la translation du moteur. Une ouverture est prévue pour permettre le passage des câbles électriques.

Il est important de respecter la distance entre le moteur et le portail (fig 5). Placer celui ci hors du passage des véhicules.



2/ Fixer le moteur sur sa plaque de fixation pour ensuite effectuer le branchement électrique allant à l'armoire de commande.

3/ Il est important de fixer la crémaillère au portail de façon parfaitement rectiligne et parallèle au rail de roulement au sol.

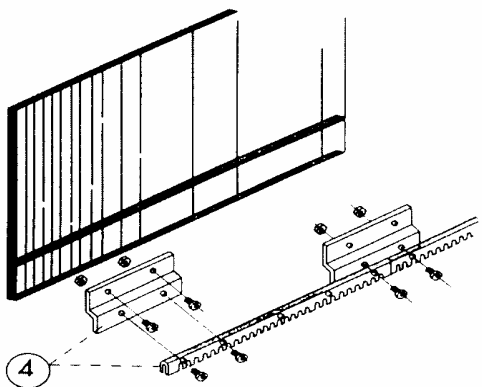

Les entretoises doivent être vissées ou soudées sur la traverse basse du portail (vis de fixation non fournis).

ATTENTION : La crémaillère ne doit jamais être soudée directement sur le portail, sur les entretoises ou entre elles. Ne jamais souder la crémaillère avec la masse sur le motoréducteur et faire attention aux éclats de soudure. Prévoir un jeu de 2 mm entre la crémaillère et le pignon du motoréducteur (fig 8).

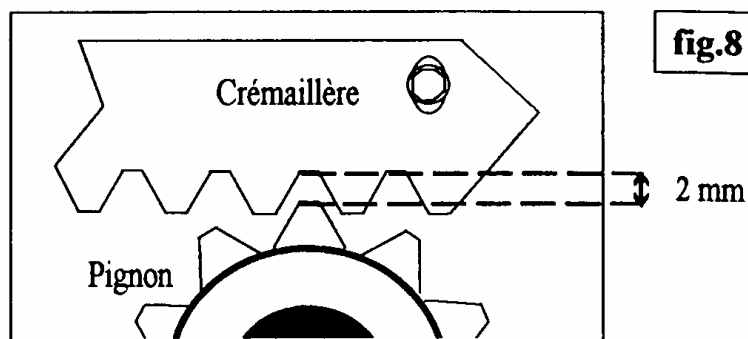

fig.8

Déverrouillage manuel

Pour manœuvrer manuellement le portail, insérer la clé dans la serrure puis tourner la clé. Le portail est déverrouillé .

Pour re bloquer le capot et pour re verrouiller le moteur procéder de la façon inverse.

▶ Après chaque re verrouillage, renclencher le moteur en manœuvrant délicatement le portail à la main.

Placer les plaques de fin de course sur chaque sur la crémaillère à chaque extrémité du portail.

Plaques fin de course à visser directement sur la cornière de la crémaillère.

Fermer manuellement le portail en laissant un espace de 10 à 30 mm entre le portail et le pilier. Fixer sur la crémaillère et dans l'axe du moteur .

Procéder de la même façon pour le fin de course ouverture.

Pour contrôler les fins de course, déverrouiller le moteur puis donner une commande d'ouverture (après coupure d'alimentation électrique, la première commande est une commande d'ouverture) et déplacer manuellement le portail, de façon à faire passer le fin de course ouverture devant le moteur. Le moteur s'arrête si le fin de course correspond, sinon inverser le câble ouverture avec le câble fermeture .

Données techniques	CL620
Alimentation électrique	230 volts – 50 Hz
Puissance moteur	300 Watts
Vitesse	12 manœuvres / mn
Poids maximal du portail	400 Kg
Condensateur	10 µF
Protection thermique	110°C
Vitesse de rotation du moteur	1400 tr / mn
Pignon module	M 4 Z 12
Température de fonctionnement	- 25°C à + 70°C
Fin de course	Intégré
Pignon	12 dents
Corps	Aluminium
Capot moteur avec fermeture par clé	OUI
Déverrouillage par clé	OUI
Poids du motoréducteur	9 Kg

BRANCHEMENTS ELECTRIQUES DU CL620 VERS LE COFFRET T120.

MOTEUR

Connecter la **phase ouverture** vers la borne **16 du coffret T120**

Connecter le **commun moteur** vers la borne **14 du coffret T120**

Connecter la **phase fermeture** vers la borne **15 du coffret T120**

FIN DE COURSE

Connecter le **fin de course ouverture** vers la borne **3 du coffret T120**

Connecter le **fin de course fermeture** vers la borne **1 du coffret T120**

Connecter le **commun fin de course** vers la borne **2 du coffret T120**

Sécurité de fonctionnement

La norme prescrit en matière de sécurité que le réglage doit permettre l'arrêt du portail si on oppose au mouvement une pression égale ou inférieure à 15 Kg. Dans le cas contraire, prévoir des photocellules et tranches de sécurité.

Le réglage de la force du motoréducteur s'effectue directement sur l'armoire de commandes par l'intermédiaire d'un trimmer de puissance.

Ce système électronique a la caractéristique de donner une force maximale au démarrage du moteur pendant les trois premières secondes pour vaincre l'inertie du portail arrêté.

L'efficacité du réglage de puissance, dépend du bon fonctionnement manuel et électrique du portail. Les points sensibles pouvant être détectés sont : mauvais guidage du portail, poids, alignement de la crémaillère, graviers, etc...

Pour des portails avec barraudage, prévoir sur la clôture une garniture pour éviter le passage du bras.

Attention ! si un matin ou lorsqu'il fait froid vous constatez que votre portail démarre puis s'arrête, c'est qu'il faut augmenter votre trimmer de puissance dans le sens des aiguilles d'une montre.

Bornier du coffret de commandes T120

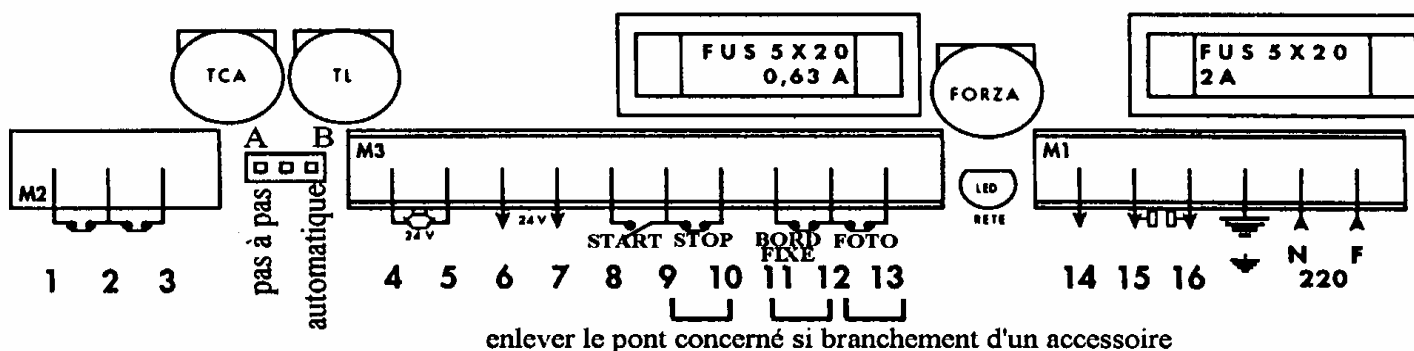

Attention ! même si vos fin de course sont déjà câblés vérifier le bon positionnement du commun.

DIP A et C : fonctionnement en pas à pas

DIP B et C : fonctionnement en automatique

Ne pas oublier de régler les potentiomètres suivants :

Potentiomètre TL	Temps de travail
Potentiomètre TCA	Temps de pause (actif uniquement en programmation Automatique)
Potentiomètre FORZA	Régulation de la force du moteur

- | | |
|--|---|
| <p>1 – 2 – 3</p> <p>4 – 5</p> <p>6 – 7</p> <p>8 – 9</p> <p>9 – 10</p> <p>11 – 12</p> <p>12 – 13</p> <p>14 – 15 – 16</p> <p>18 – 19</p> | <p>1 Fin de course Fermeture (NF)</p> <p>2 Commun fin de course moteur</p> <p>3 Fin de course ouverture (NF)</p> <p>Alimentation feu 24Vac. Sortie clignotante, pendant la pause en cycle automatique le feu s'éteint.</p> <p>Sortie 24Vac permanente (alimentation récepteur, accessoires ...)</p> <p>Contact NO : entrée pour contact start récepteur radio, contacteur à clé, bouton poussoir...</p> <p>* En cycle automatique :</p> <p>une commande ouvre le portail. Celui ci se referme seul après la temporisation de pause (TCA)</p> <p>une commande pendant la fermeture arrête le portail</p> <p>une commande pendant la pause annule celle ci et provoque la fermeture immédiate du portail.</p> <p>* En cycle pas à pas :</p> <p>une première commande ouvre le portail. Si le portail n'a pas atteint le fin de course, une seconde commande provoque son arrêt et une troisième le referme.</p> <p>Contact NF : une commande STOP provoque l'arrêt instantané du portail, la commande START suivante provoque l'ouverture du portail.</p> <p>Contact NF : pour cellule / palpeur fonctionnement identique à la commande STOP.</p> <p>Contact NF : pour cellule (protection passage) pas actif à l'ouverture. A la fermeture provoque l'ouverture du portail.</p> <p>Alimentation moteur</p> <p>14 commun moteur (fil bleu)</p> <p>15 phase fermeture</p> <p>16 ouverture</p> <p>15 – 16 condensateur</p> <p>17 terre</p> <p>alimentation 230V phase et neutre</p> |
|--|---|

NOTA : Si en automatique le portail se ferme puis se réouvre, inverser les phases moteur.

Idem si vos cellules fonctionnent dans le sens inverse.

NOTICE DE CABLAGE D'ACCESSOIRES DE COMMANDES ET DE SECURITE SUR UN COFFRET T120

Bornier du Coffret de commandes T120

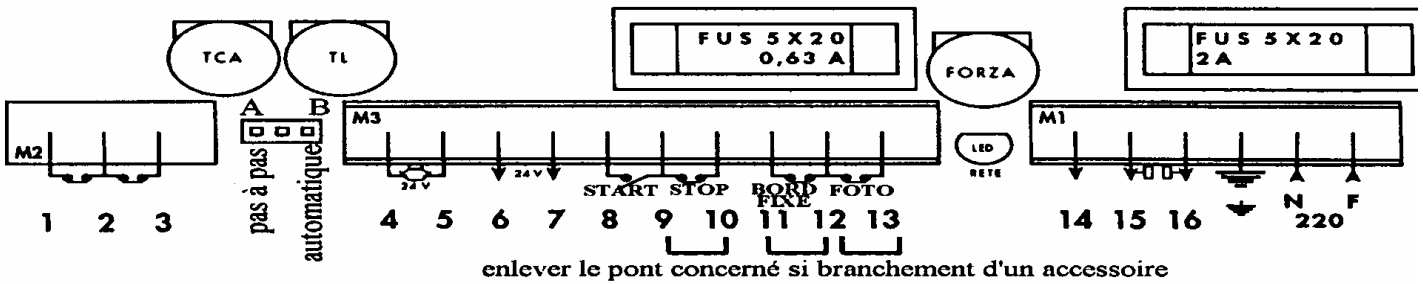

Attention ! Même si vos fin de course sont déjà câblés vérifier le bon positionnement du commun.

Câblage et Codification du récepteur – lampe (Si vous avez un récepteur lampe à vérifier !)

Ouvrir le feu de signalisation pour accéder au récepteur.

Câbler de la façon suivante le récepteur – lampe à 2 mètres en hauteur avec des fils 6/10^{ème} : voir ci contre. (3 paires 6/10^{ème} soit 6 conducteurs).

Correspondance entre le bornier du récepteur et le bornier du coffret de commandes

Bornes du récepteur

- 1 et 2 : Alimentation 24 Vac
- 3 et 4 : Contact relais
- 5 et 6 : Ampoule 24 V

Bornes du coffret de commandes

- Bornes 6 et 7
- Bornes 8 et 9
- Bornes 4 et 5

Cablage du RQL (récepteur lamp situé au fond du feu de signalisation) sur coffret de cde T120.

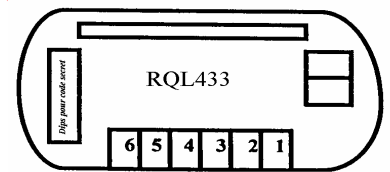

Cablage RQL433 vers T120 cof de cde.
1 et 2 rql alim 24vac..... 7 et 6
3 et 4 rql contact relais..... 9 et 8
5 et 6 rql ampoule 24v..... 5 et 4
Pas de polarité.

Pour coder votre récepteur avec votre télécommande, visualisez la barrette de codage 10 petits curseurs à 2 positions ON ou OFF dans la télécommande et la barrette de 12 petits curseurs dans le récepteur. Mettre dans le même état les 10 petits curseurs du récepteur et de la télécommande (ex : 1 et 2 en ON les autres en OFF). Les curseurs 11 et 12 du récepteur servent à choisir le bouton de la télécommande qui va être actif (ex : 11 en ON et 12 en OFF = premier bouton de la télécommande). Un autre positionnement des dips 11 et 12 fera réagir un autre bouton de la télécommande.

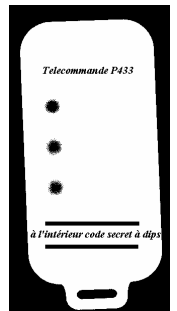

Câblage du bornier des cellules livrées en OPTION sur coffret T120

Juste avant de câbler les cellules, enlever le pont du coffret de commandes en 12 et 13. Ouvrir les cellules : 1 des cellules vers 6 du coffret de commandes et 2 des cellules vers 7 du coffret de commandes.

3 et 4 de la cellule vers 12 et 13 du coffret de commandes. Voir ci contre.

Enlever le pont entre 12 et 13 du coffret de commandes.

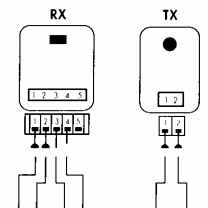

Les cellules doivent être parfaitement en face l'une de l'autre.

8 mètres maximum d'écartement. (données usine, mais par condition défavorable vous pouvez perdre jusqu'à 50% de portée).

Lorsque vous passez la main entre le faisceau vous devez entendre un petit clic caractéristique sur la cellule RX (5 bornes).

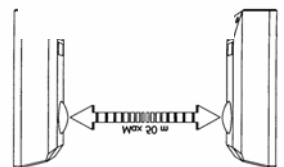

Câblage du bornier du contacteur à clé livré en OPTION sur le coffret de commandes T120

Pour ouvrir votre contacteur à clé enlever la vis de maintien puis introduire une des clés, tourner à fond dans un sens et tirer vers vous le contacteur à clé s'ouvre.

Commun (C) et start (NO) du contacteur à clé vers 8 et 9 du coffret de commandes T120. Même action que la télécommande.

